

Impianto di vagliatura mobile

MOBISCREEN MSS 802(i) EVO



COMPETENZA PER TRADIZIONE

Potenti impianti di frantumazione e vagliatura.

Da circa 100 anni, la KLEEMANN GmbH sviluppa e realizza macchine e impianti innovativi per gli operatori professionisti dell'industria della pietra naturale e del riciclaggio.

Elevati valori di rendimento e dettagli innovativi, utilizzo semplice e massima sicurezza dell'operatore: ecco gli elementi caratterizzanti degli impianti di frantumazione e vagliatura KLEEMANN.

I PRODOTTI KLEEMANN

MOBICAT

Frantoi a mascelle
semoventi

MOBIREX

Frantoi ad urto
semoventi

MOBICONE

Frantoi a cono
semoventi

MOBISCREEN

Impianti di vagliatura
semoventi

MOBIBELT

Nastri trasportatori
semoventi

oltre 100 anni
di tradizione

Membro del WIRTGEN GROUP

Associazione delle imprese operative a livello internazionale



oltre 200

filiali e rivenditori in tutto il mondo

KLEEMANN

MOBISCREEN MSS 802(i) EVO

La flessibilità incontra la performance.

Il MOBISCREEN MSS 802(i) EVO è un potente impianto mobile di vagliatura grossolana progettato per affrontare sfide mutevoli in diversi campi di applicazione. Grazie al suo design intelligente e alla versatilità delle possibili trasformazioni, garantisce una portata eccellente nelle applicazioni con la pietra naturale e nel riciclaggio.

Cambiamenti di sito e nuove applicazioni rappresentano spesso una sfida per gli impianti di vagliatura. L'impianto mobile di vagliatura grossolana MOBISCREEN MSS 802(i) EVO è pronto a raccoglierla. L'ampia gamma di rivestimenti del vaglio e la semplicità di impostazione dei parametri per la vagliatura permettono di adattare agevolmente l'MSS 802(i) EVO a nuove

condizioni operative. Se da un materiale in entrata particolarmente grossolano si deve ottenere un prodotto finale fine, l'impianto può essere rapidamente convertito da tre a due pezzature finali. Inoltre si fa apprezzare per la facilità d'uso e l'ottima ergonomia.

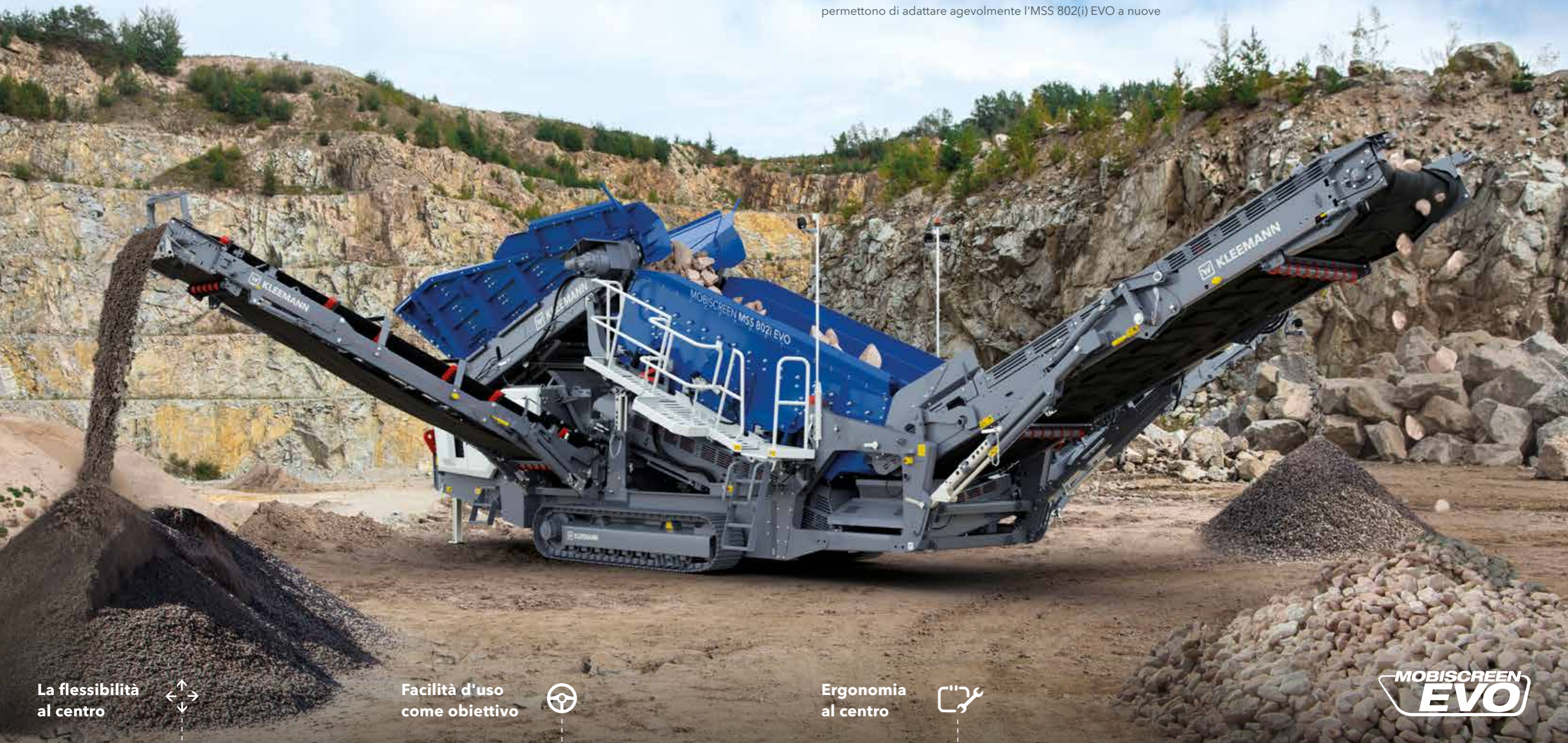

La flessibilità
al centro



Facilità d'uso
come obiettivo



Ergonomia
al centro



**MOBISCREEN
EVO**

GLI HIGHLIGHT

Attrezzato alla perfezione.

01 Tramoggia di carico

- > Tramoggia di carico di dimensioni generose
- > Pareti posteriori della tramoggia ripiegabili a tre altezze

02 Comandi

- > Sistema di comando semplice, a basso rischio di errore
- > Avvio automatico per un rapido inizio della produzione

03 Sistema di azionamento

- > Sistema idraulico opportunamente studiato per una trasmissione efficiente
- > Possibilità di alimentazione elettrica esterna

04 Vaglio

- > Cassone del vaglio a due piani con una vagliatura efficace
- > Ampio range di regolazione dell'inclinazione di vagliatura

> Flusso di materiale

- > Conduzione del materiale ottimale per una grande portata
- > Accoppiamento linee per l'interconnessione dei processi e dei sistemi di sicurezza

> Sicurezza ed ergonomia:

- > Assistenza rapida ed ergonomica grazie all'ottima accessibilità

> Trasporto

- > Trasporto semplice e setup rapido

> Soluzioni eco-compatibili

- > Dispersione delle polveri e rumorosità ridotte
- > Basso consumo di carburante

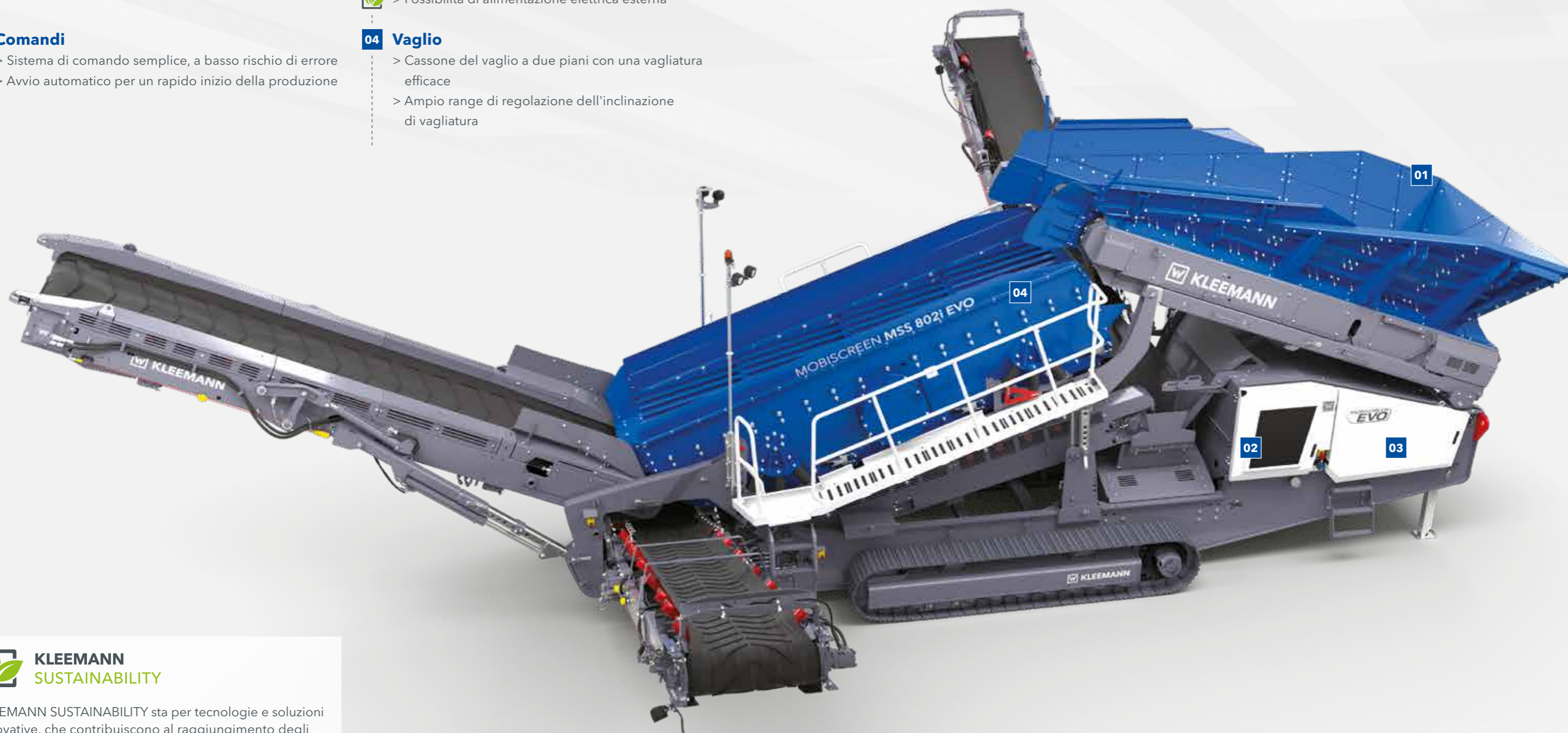

KLEEMANN SUSTAINABILITY sta per tecnologie e soluzioni innovative, che contribuiscono al raggiungimento degli obiettivi di sostenibilità del WIRTGEN GROUP.

TRAMOGGIA DI CARICO INTELLIGENTE

Per tempi di settaggio brevi.

fino a 500 t/h

Capacità di alimentazione

800 x 500 x 300 mm

Dimensioni del materiale in entrata max.

9,1 m³

Capacità della tramoggia di base



La tramoggia di carico del MOBISCREEN MSS 802(i) EVO ha dimensioni generose ed è progettata per assicurare un flusso ottimale del materiale.

La parete posteriore della tramoggia si può ripiegare comodamente a tre altezze. Così si può garantire un trasferimento ottimale del materiale anche quando l'altezza di alimentazione è ridotta.

Sono disponibili a richiesta sovrasponde, ripiegabili in modo indipendente, che agevolano il caricamento laterale e posteriore con un'autopala. Il pannello di controllo mobile permette di comandare da terra, in sicurezza e comodità, l'estensione e la retrazione dell'unità di alimentazione e delle sovrasponde nonché di sbloccarle e bloccarle.

Struttura robusta e resistente all'usura

Le sponde della tramoggia sono rinforzate, per assicurarne la lunga durata. L'impianto di vagliatura grossolana è in grado di resistere a condizioni d'impiego dure e può trattare materiali in entrata con una lunghezza dei bordi fino a 500 mm*.

Le piastre antiusura in KRS (KLEEMANN Resistant Steel) possono essere sostituite singolarmente con facilità e assicurano alla tramoggia una protezione supplementare da danneggiamenti e usura.

* Pezzatura 800 x 500 x 300 mm

i Per materiale in entrata particolarmente grossolano l'MSS 802(i) EVO può essere dotato a richiesta di un convogliatore a piastre.

KLEEMANN > GOOD TO KNOW

Grazie alle sovrasponde opzionali, ripiegabili comodamente su entrambi i lati mediante il pannello di controllo mobile, l'operatore dall'autopala ha una buona visibilità sulla tramoggia. Così si evita che il materiale venga scaricato fuori della tramoggia.



COMANDI INTUITIVI

Facile da manovrare.

I moderni impianti di vagliatura devono soddisfare requisiti sempre crescenti, quindi è inevitabile che la loro complessità aumenti. Al tempo stesso, la tecnica deve essere sicura, di facile comprensione e non richiedere lunghi addestramenti. Proprio questa è la forza dell'intuitivo sistema di comando di MOBISCREEN MSS 802(i) EVO.

Grazie ai comandi comodi e facili del pannello di controllo mobile, l'impianto di vagliatura grossolana si manovra in modo semplice e intuitivo. I comandi sono contrassegnati

da simboli di facile interpretazione, che riducono il rischio di errori e semplificano il lavoro.

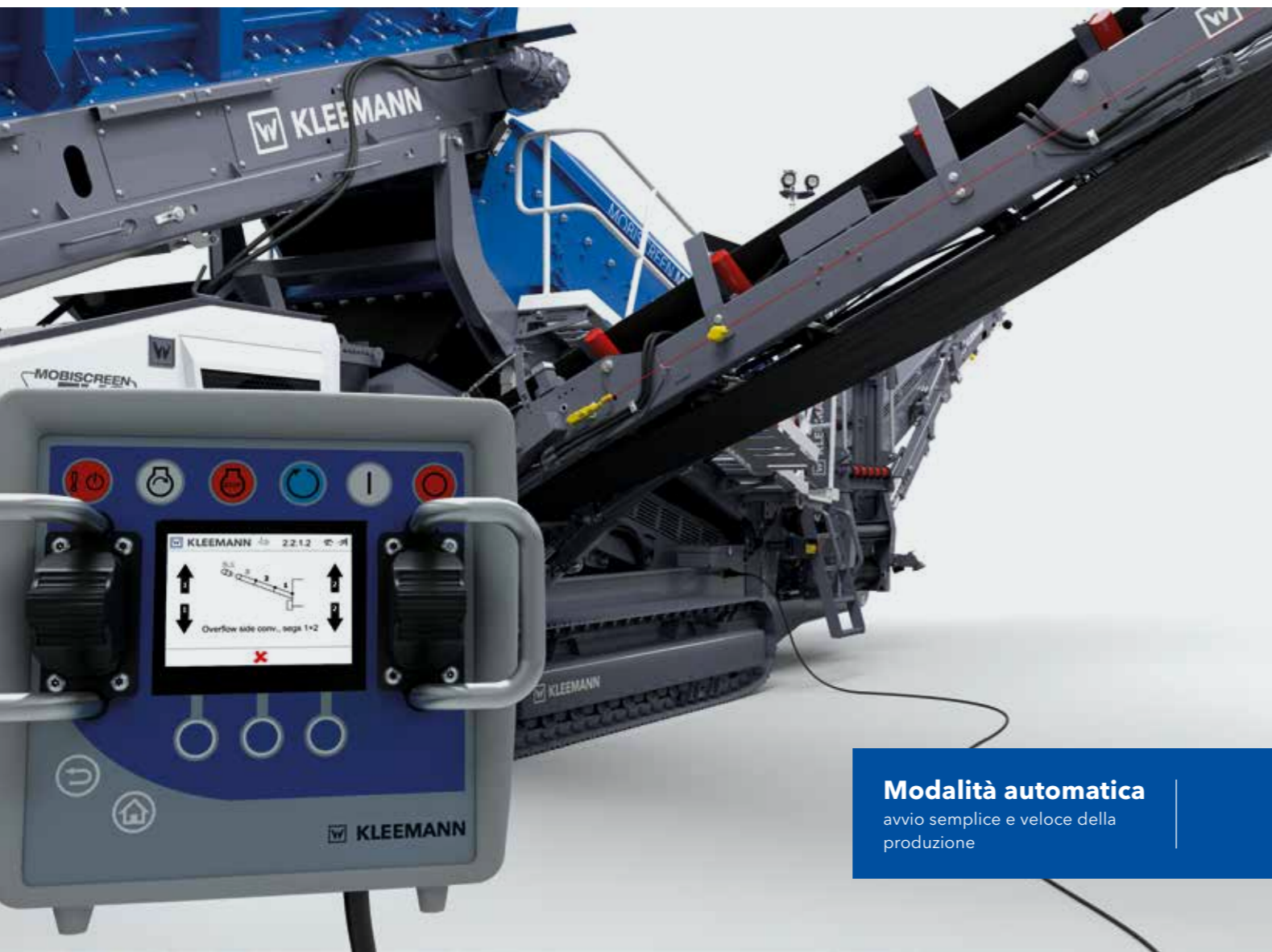

Modalità automatica

avvio semplice e veloce della produzione

I componenti hardware

Il pannello di controllo mobile può essere collegato via cavo su entrambi i lati dell'impianto. Ciò permette di osservare tutte le funzioni da eseguire da una certa distanza, e questo aumenta la sicurezza sul lavoro. Inoltre gli stati della macchina, il consumo di carburante o anche una prima ricerca guasti sono sempre sotto gli occhi.

Per una gestione ancora più comoda delle funzioni di movimentazione e del nastro di scarico della tramoggia, inoltre, è disponibile un radiocomando.

WITOS FleetView: la soluzione telematica

L'impianto MSS 802(i) utilizza WITOS FleetView, la soluzione telematica. La preparazione, trasmissione, visualizzazione e l'analisi dei dati della macchina e di posizionamento, supportate da sistema, rendono la gestione della flotta e della manutenzione ancora più efficienti nell'attività quotidiana. Anche coloro che dispongono di un solo impianto possono approfittare di WITOS FleetView. Ad iniziare dal supporto per i processi di manutenzione e diagnosi fino al monitoraggio mirato degli impianti: la gamma delle prestazioni è molto diversificata.

KLEEMANN > GOOD TO KNOW

Modalità automatica per un rapido inizio della produzione

Un altro vantaggio del MOBISCREEN MSS 802(i) EVO è la modalità automatica. Una volta effettuata l'accensione del motore diesel, l'impianto viene avviato semplicemente premendo un pulsante e tutti i meccanismi e i nastri si mettono in moto automaticamente, l'uno dopo l'altro. Così è assicurata la corretta sequenza di avvio e l'impianto entra subito in produzione. Sbagliare comando è praticamente impossibile!

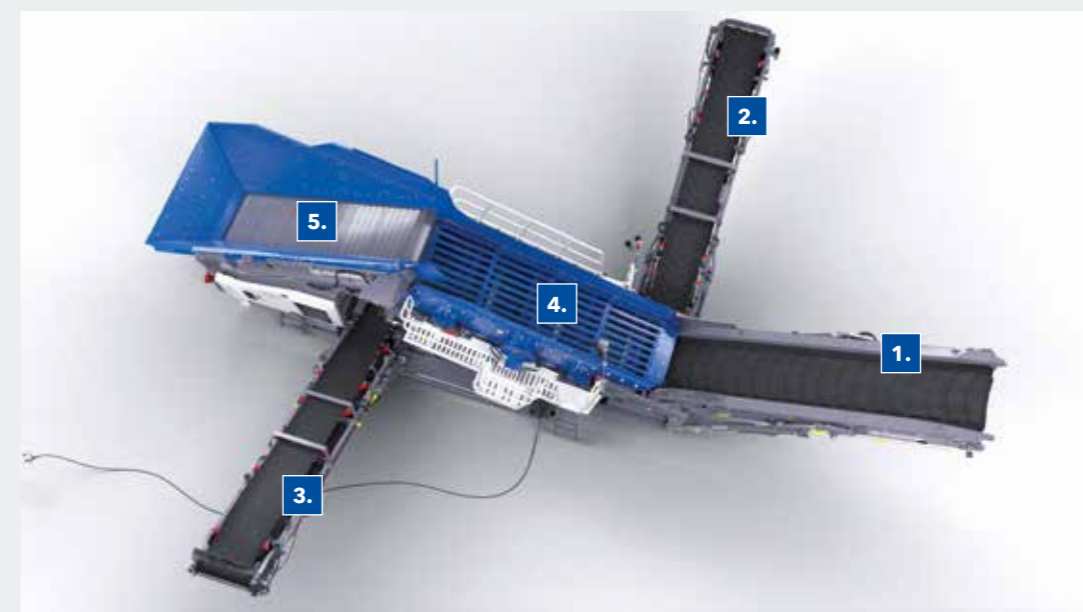

Pannello di controllo mobile, con cavo

collegabile su entrambi i lati

Radiocomando

Comando delle funzioni di movimentazione e del nastro di scarico della tramoggia

SISTEMA DI AZIONAMENTO POTENTE

Per una trasmissione di forza efficiente.

Il MOBISCREEN MSS 802(i) EVO si avvale di un sistema idraulico ben concepito, che assicura una trasmissione di forza efficiente.

L'impianto MSS 802(i) EVO ha un sistema di azionamento diesel-idraulico potente e bassi costi operativi. Tutti i componenti che richiedono manutenzione sono ben accessibili. Gli intervalli di manutenzione per la sostituzione dell'olio motore e dei filtri sono molto lunghi. Il rifornimento dell'impianto è

possibile comodamente su entrambi i lati, nel caso in cui un lato fosse inagibile a causa di un cumulo. Inoltre la macchina è relativamente silenziosa, a tutto vantaggio degli operatori e dell'ambiente.

Diesel-idraulico
Sistema di azionamento

98 - 99 kW
Potenza motrice

Modalità elettrica
mediante alimentazione esterna

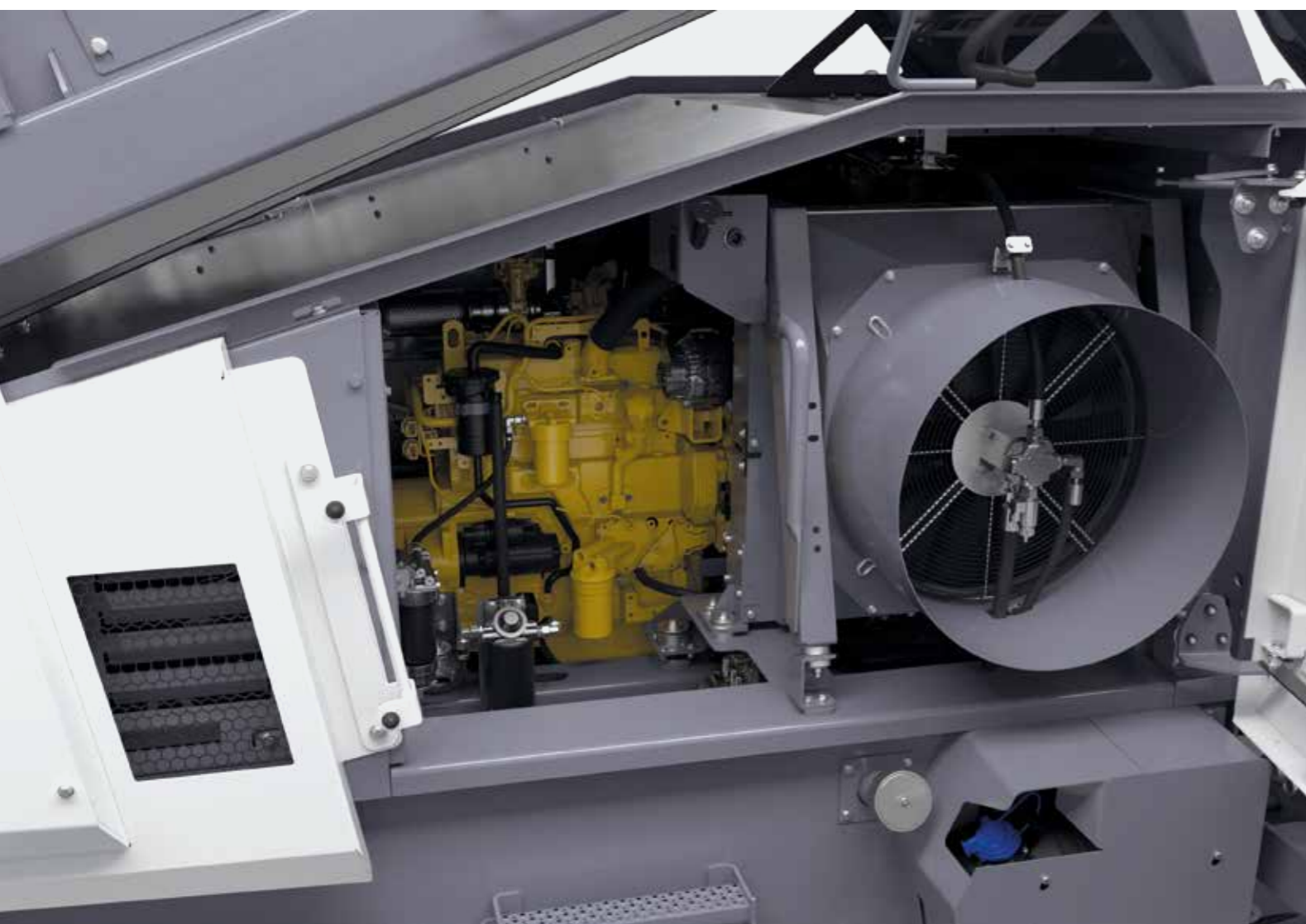

Sistema di azionamento efficiente

Grazie all'azionamento elettroidraulico Dual-Power, è possibile un funzionamento in modalità elettrica mediante alimentazione esterna. La ventola termoregolata assicura un notevole calo delle emissioni acustiche nonché una riduzione del consumo di gasolio e della polvere nel vano motore. Così si può lavorare a emissioni zero, quindi in modo più rispettoso dell'ambiente e con costi di esercizio ancora più bassi.



KLEEMANN > GOOD TO KNOW

> Potente azionamento diesel-elettrico **A** per bassi consumi

> Alimentazione esterna **B** tramite l'azionamento elettroidraulico Dual-Power per lavorare a emissioni zero *

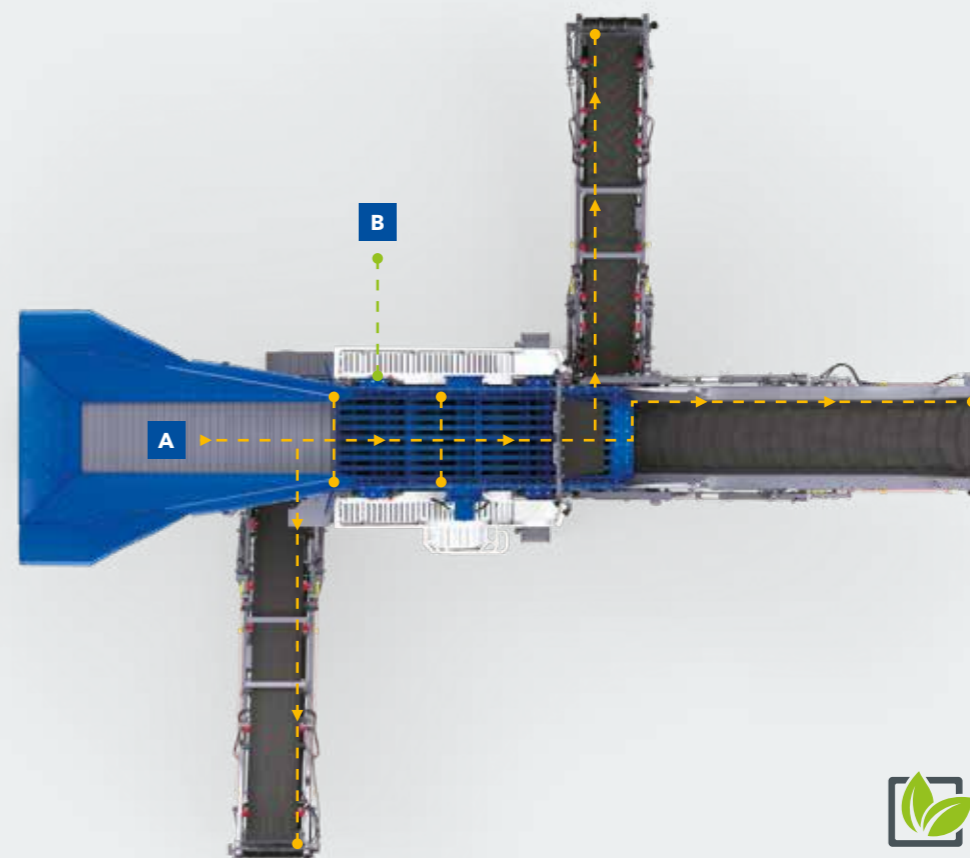

VAGLIATURA EFFICACE

Per ottimi risultati.

Il cassone del MOBISCREEN MSS 802(i) EVO è progettato per grandi prestazioni e ha una superficie di vagliatura di oltre 7,5 m².

L'ampia scelta di rivestimenti per il vaglio, come lamiere forate, alimentatori a grizzly, vagli a barrotti e reti metalliche, permette una grande flessibilità nelle applicazioni. L'equipaggiamento del cassone può essere adattato perfettamente alle esigenze,

soprattutto grazie alla possibilità di configurare singolarmente ogni segmento. Una buona accessibilità da tutti i lati e il sistema di serraggio rapido con cunei facilitano la sostituzione dei rivestimenti del vaglio.

> 7,5 m²

Superficie di vagliatura

15,4 - 20°

Range di regolazione dell'inclinazione



Grande scelta

di rivestimenti dei vagli

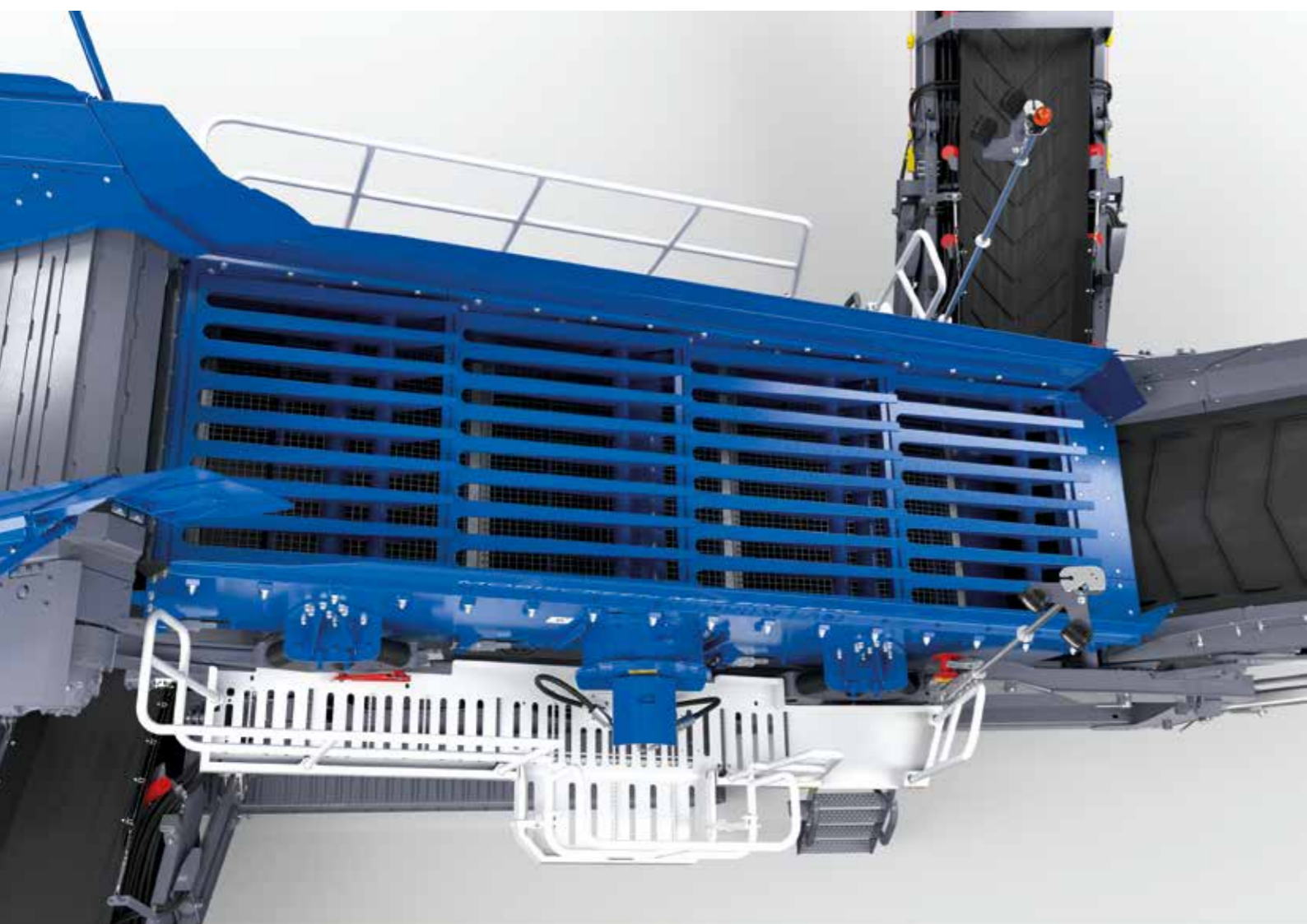

Efficienza di vagliatura anche con materiali pesanti/ in condizioni difficili

Quando si devono affrontare materiali di difficile vagliatura, è possibile montare i freni per materiale (disponibili a richiesta) e/o la cortina di catene in due posizioni del cassone del vaglio. Ciò consente all'operatore una maggiore flessibilità nell'adattamento del piano superiore.

Il freno per materiale nella posizione superiore prolunga soprattutto la permanenza del materiale sul vaglio, con conseguente miglioramento del rendimento. La posizione inferiore

assicura che il materiale più grossolano venga frenato prima di essere trasferito al nastro di scarico principale. Ciò consente di evitare danni.

Adattamento dell'inclinazione, aumento del rendimento

L'ampio range di regolazione di 15,4 - 20° per l'angolazione del cassone è un ulteriore vantaggio: l'impianto può essere adattato al meglio al materiale in entrata. Ciò ottimizza la vagliatura e assicura un prodotto di qualità elevata.

KLEEMANN > CONOSCENZA DEI PROCESSI



Vagliatura efficiente nel piano inferiore

Il piano inferiore dell'MSS 802(i) EVO ha un profilo definito 'a banana'. Ciò significa maggiore efficienza di vagliatura nel piano inferiore grazie all'inclinazione decrescente dei segmenti nella direzione di flusso. Grazie all'inclinazione molto pronunciata del lato di carico, si ottengono un'alta velocità di scorrimento e una rapida distribuzione del materiale sul piano di vagliatura. Sul lato scarico l'inclinazione è minore, quindi il materiale rimane più a lungo sul vaglio e così la qualità del prodotto finale aumenta.

Profilo di vagliatura rettilineo

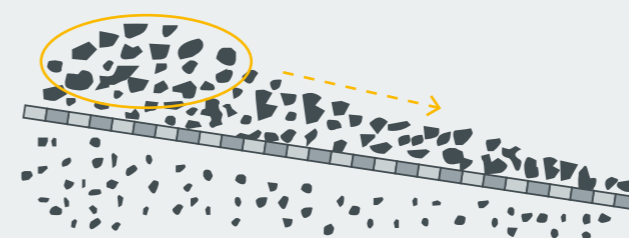

Profilo 'a banana'

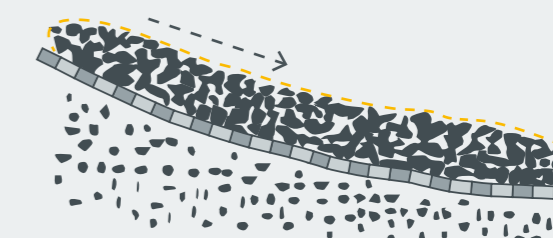

FLUSSO OTTIMIZZATO DEL MATERIALE

Per una portata elevata.

Il flusso di materiale dell'MSS 802(i) EVO è progettato in modo ottimale per assicurare una portata complessiva più alta e una durata utile più lunga grazie alla minore usura.

Tutto il processo del flusso di materiale è organizzato in modo perfetto e senza strozzature: dalla grande tramoggia di carico al trasferimento del materiale sul piano di vagliatura, fino ai nastri di scarico.

A richiesta, le altezze dei nastri di scarico possono essere aumentate utilizzando la versione lunga del nastro di scarico principale, largo 1.400 mm, o i nastri di scarico laterali telescopici, con conseguente aumento del volume dei cumuli e quindi anche degli intervalli di tempo per lo sgombero dei cumuli. Inoltre si riducono l'impiego di autopale e i relativi costi.

La regolazione flessibile delle altezze di scarico di tutti i nastri permette di adattare in modo ottimale il trasferimento del materiale vagliato a un frantoio a valle.

La velocità di tutti i nastri trasportatori si regola in modo continuo, quindi preciso. Un separatore magnetico e un tamburo magnetico proteggono il frantoio a valle e migliorano la qualità del materiale.

Accoppiamento linee per l'interconnessione dei processi e dei sistemi di sicurezza

Per un flusso senza problemi del materiale nei diversi stadi di frantumazione e vagliatura, la macchina può essere dotata a richiesta dell'accoppiamento linee. L'accoppiamento linee per l'interconnessione dei processi e dei sistemi di sicurezza è possibile per tutti gli impianti KLEEMANN delle serie EVO e PRO. Per una flessibilità applicativa ancora maggiore, la sonda cumulo necessaria per l'abbinamento dei processi può essere collocata su un qualsiasi nastro di scarico dell'impianto.

KLEEMANN > CONOSCENZA DEI PROCESSI

Conversione da 3 a 2 pezzature finali

Un ulteriore elemento di flessibilità dell'MSS 802(i) EVO è la possibilità di convertire la produzione da 3 a 2 pezzature finali, con un procedimento relativamente semplice che richiede circa quattro ore. Questa trasformazione di regola è necessaria quando

- > viene caricato più materiale di quanto un piano di vagliatura possa effettivamente trattare
- > viene separata una frazione fine da materiale in entrata relativamente grossolano e il vaglio ad arpa, ad esempio, deve essere protetto dal materiale più grosso in caduta



i L'MSS 802(i) EVO può azionare un nastro da cumulo mediante una porta idraulica (equipaggiamento opzionale).



1.400 mm
nastro di scarico
principale largo

circa 4 ore
per la conversione da 3 a 2
pezzature finali

regolazione in modo continuo
Velocità del nastro e altezza di scarico

SICUREZZA ED ERGONOMIA

Per un elevato comfort operativo.

Una macchina deve funzionare in modo semplice e sicuro, ma per l'operatore è anche importante poter eseguire la manutenzione senza difficoltà.

Per un funzionamento senza problemi, comandi semplici e una manutenzione rapida, tutti i componenti dell'impianto di vagliatura grossolana sono facilmente accessibili.

Così la macchina è dotata di piattaforme di dimensioni adeguate, che consentono di sostituire i rivestimenti dei vagli ed eseguire altri interventi di manutenzione in piena sicurezza.

Per la sostituzione ergonomica dei rivestimenti nel piano inferiore il cassone dell'MSS 802(i) EVO può essere portato in posizione orizzontale.

Pulizia semplice e rapida del nastro di scarico sottovaglio della tramoggia grazie allo scivolo estraibile.

Equipaggiamenti supplementari a richiesta aumentano il comfort operativo

L'impianto di base dispone già di una illuminazione a LED conforme alle norme, ma sono disponibili luci supplementari opzionali per un'illuminazione ancora migliore del flusso di materiale e dei punti di trasferimento. Il rifornimento della macchina è semplice e possibile da entrambi i lati. A richiesta, è anche possibile l'utilizzo di una pompa e relativi tubi flessibili.

La sicurezza è fondamentale

Anche per quanto riguarda la sicurezza l'MSS 802(i) EVO è equipaggiato in modo ottimale. Tutti i cilindri rilevanti per il funzionamento e la sicurezza sono dotati di valvole di arresto abbassamento/frenatura. Persino in caso di danneggiamento di una tubazione idraulica il cilindro interessato rimane in posizione, a protezione dell'operatore e della macchina. La possibilità di controllare l'impianto mediante il pannello di controllo mobile, e quindi da una distanza sicura e con la migliore visibilità possibile, aumenta la sicurezza nel cantiere.



● Illuminazione standard + Illuminazione supplementare

Illuminazione standard

L'illuminazione standard comprende l'illuminazione del percorso, delle scalette e delle piattaforme di lavoro.

Illuminazione supplementare

L'illuminazione supplementare comprende un palo della luce, fari per un'illuminazione più ampia del flusso di materiale e dei punti di trasferimento nonché un faro da lavoro portatile.



TRASPORTO SEMPLICE

Rapidamente sul posto.

L'MSS 802(i) EVO è estremamente versatile e, grazie alle sue dimensioni compatte, può essere trasportato senza problemi.

I nastri laterali vengono ribaltati con un comando idraulico e rimangono sulla macchina durante il trasporto. Il setup si esegue dal pannello di controllo mobile, a distanza di sicurezza e con una buona visibilità sul meccanismo da comandare. La regolazione continua della velocità dei cingoli permette un

caricamento preciso e sicuro sull'autocarro a pianale ribassato così come un posizionamento esatto nel sito d'impiego. L'altezza da terra permette di spostare l'impianto su un autocarro a pianale ribassato senza difficoltà.



SOLUZIONI ECO-COMPATIBILI

Per un futuro verde.



L'impianto di vagliatura grossolana è dotato di equipaggiamenti innovativi ed eco-compatibili.

L'MSS 802(i) EVO dispone di una ventola termoregolata. Ciò riduce la rumorosità e il consumo di gasolio. Il numero di giri della ventola, inferiore alla media, riduce la penetrazione di polvere nel gruppo motore. Inoltre la possibilità di un funzionamento in modalità elettrica grazie all'alimentazione esterna (equip. opzionale) consente di lavorare a emissioni zero con minori costi di esercizio.

Nell'MSS 802(i) EVO è preinstallato un sistema di nebulizzazione d'acqua per l'abbattimento delle polveri. Come equipaggiamento opzionale è disponibile anche una pompa idrica elettrica, per un'alimentazione autarchica del sistema di nebulizzazione.

KLEEMANN > GOOD TO KNOW

Grazie alla ventola termoregolata, l'impianto di vagliatura grossolana è molto silenzioso e ciò rende il lavoro in prossimità della macchina più gradevole e meno stancante.

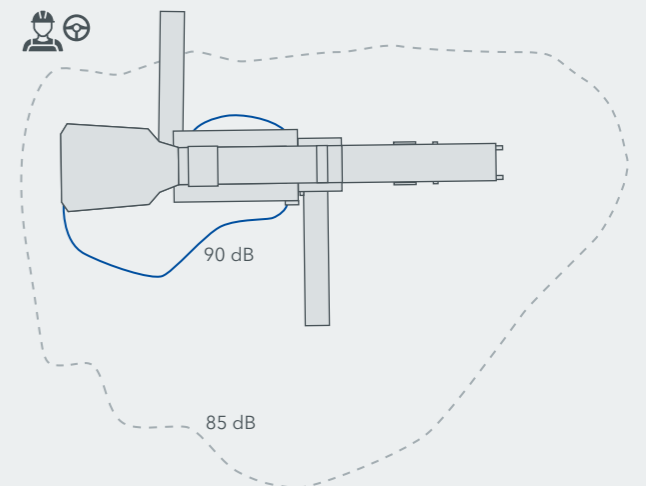

IL SUPPORTO AL CLIENTE DI WIRTGEN GROUP

Il servizio di assistenza su cui potete sempre contare.

Affidatevi al nostro supporto rapido e affidabile per l'intero ciclo di vita della vostra macchina. La nostra vasta gamma di servizi offre le soluzioni giuste per ogni vostra sfida.



Servizio

Forniamo i nostri servizi offrendo assistenza in modo semplice e veloce, sia in cantiere sia nelle nostre officine professionali. Il nostro team di assistenza è formato da esperti. Grazie a strumenti speciali, la riparazione, l'assistenza e la manutenzione vengono portate a termine rapidamente. Su richiesta, offriamo contratti di assistenza studiati su misura per le vostre esigenze.

> www.wirtgen-group.com/service



Ricambi

Con i ricambi originali e gli accessori WIRTGEN GROUP potete assicurare in modo duraturo l'elevata affidabilità e disponibilità delle vostre macchine. I nostri esperti sono a vostra disposizione anche per una consulenza su soluzioni per componenti soggetti a usura ottimizzate per ogni applicazione. I nostri componenti sono sempre disponibili in tutto il mondo e sono facili da ordinare.

> parts.wirtgen-group.com



Formazione

I marchi di WIRTGEN GROUP sono specialisti nei rispettivi settori e vantano decenni di esperienza maturata sul campo. Di questa professionalità beneficiano anche i nostri clienti. I corsi di formazione WIRTGEN GROUP sono studiati per trasmettervi le nostre conoscenze in modo mirato per operatori e personale dell'assistenza.

> www.wirtgen-group.com/training



Soluzioni telematiche

Presso WIRTGEN GROUP, le macchine edili tecnologicamente all'avanguardia e le soluzioni telematiche sofisticate vanno di pari passo. I sistemi di monitoraggio intelligenti come WITOS o JD Link* non solo semplificano la pianificazione della manutenzione delle vostre macchine, ma aumentano anche la produttività e la redditività.

> www.wirtgen-group.com/telematics

* Sia WITOS sia JD Link non sono attualmente disponibili in tutti i Paesi. Per informazioni in merito, contattate la vostra filiale o il vostro rivenditore di competenza.

TECNICA DI VAGLIATURA

I rivestimenti giusti per risultati ottimali.

Ogni giorno i rivestimenti dei vagli sono messi a dura prova. Per assicurare una vagliatura costante e affidabile del materiale, i rivestimenti dei vagli originali KLEEMANN devono soddisfare requisiti di qualità particolarmente severi.

Lo stesso risultato di vagliatura è determinato da numerosi fattori. Tra i più importanti fattori di influsso sono da considerare la forma della grana, il contenuto di umidità e la quantità di materiale in ingresso. Per l'impianto di vagliatura grossolana KLEEMANN è disponibile un'ampia scelta di rivestimenti per

il piano superiore e inferiore, che possono essere montati in base all'applicazione e al risultato finale desiderato. I singoli segmenti dei vagli possono essere configurati liberamente. Questa è vera flessibilità!

01 Vaglio a barrotti

- > Da impiegare quanto la separazione è più difficile, come nel caso di materiali sfusi umidi e viscosi
- > Separazione di materiale in lastre e sovradimensionato

02 Alimentatore a grizzly

- > Da impiegare preferibilmente per il trattamento della pietra naturale, quando il materiale in entrata è fangoso, coesivo e bagnato

03 Lamiera forata

- > Usata frequentemente per il trattamento della ghiaia e della pietra naturale così come per il riciclaggio, per una selezione accurata

04 Rete metallica - Maglia quadrata/ Maglia rettangolare

- > Per la vagliatura di materiale di pezzatura da media a fine
- > Con filo metallico di qualità e diametri differenti (diametro maggiore = durata utile più lunga, diametro minore = maggiore produzione)

05 Vaglio ad arpa

- > Raccomandato per materiali di difficile vagliatura, in particolare se umidi e viscosi
- > Con funzione di autopulitura per effetto dell'oscillazione propria dei fili metallici longitudinali

06 Telaio del vaglio

- > Serve a sostenere i rivestimenti

07 Cassone del vaglio

- > Cassone del vaglio a due piani

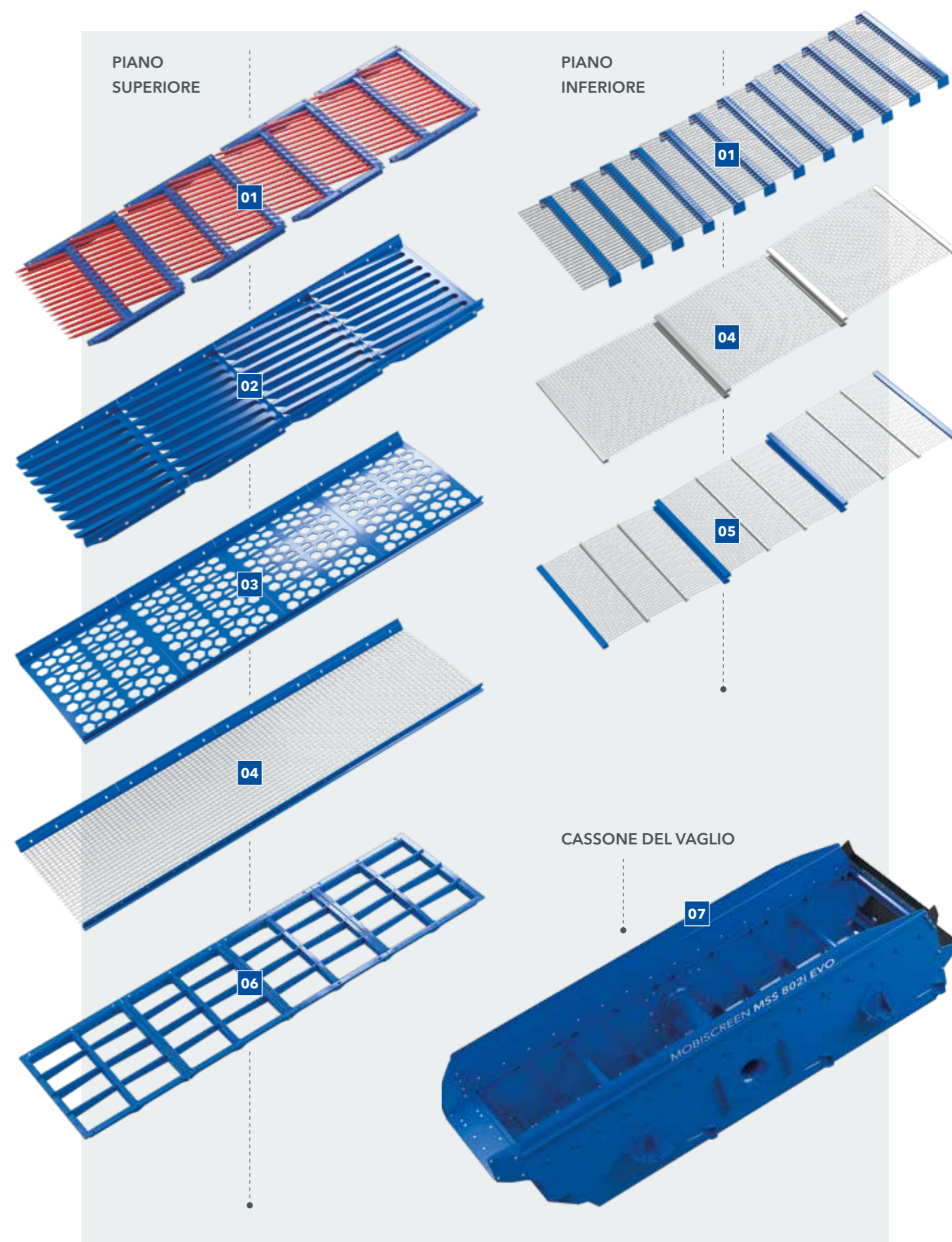

DATI TECNICI IN SINTESI

MOBISCREEN MSS 802(i) EVO



DATI TECNICI

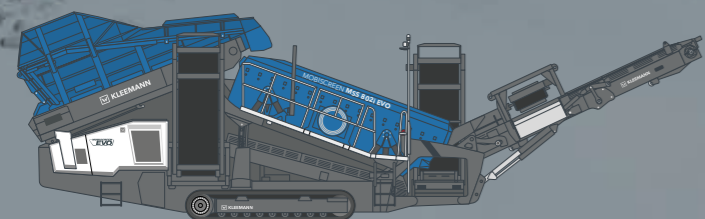

MSS 802(i) EVO

> Dimensioni vaglio (larg. x lung.):
1.550 x 4.880 mm

> Capacità d'alimentazione: 500 t/h

> Peso: 30.000 - 38.500 kg



KLEEMANN GmbH

Manfred-Wörner-Str. 160
73037 Göppingen
Germania

T: +49 7161 206-0

M: info@kleemann.info

 www.kleemann.info