



QUARRY LINE

MOBICAT MC 125 Z

TECHNISCHE INFORMATIONEN

■ RAUPENMOBILER BACKENBRECHER



Seitenansicht MC 125 Z Betriebsstellung

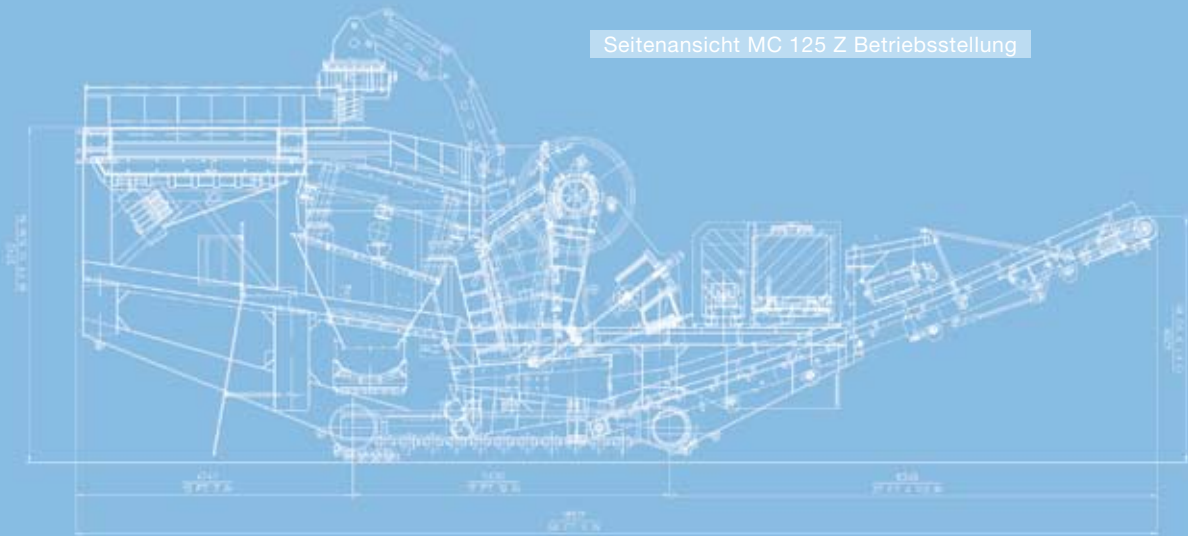

TECHNISCHE INFORMATIONEN MC 125 Z

Aufgabetrichter			
Aufgabeleistung bis ca. (t/h) ¹⁾		600	
Aufgabegröße max. (mm)		1200 x 900	
Aufgabehöhe (mm)		5800	
Trichtervolumen (optional) (m ³)		10 (15)	
Vibrationsaufgaberinne			
Breite x Länge (mm)		1200 x 3500	
Vorabsiebung			
Typ		Doppeldecker-Schwerstücksieb	
Breite x Länge (mm)		1250 x 3000	
Seitenaustragsband (optional)			
Breite x Länge (mm)		1000 x 8000	
Abwurfhöhe ca. (mm)		4000	
Brecher			
Einschwingen-Backenbrecher Typ		SStR 1250	
Brechereinlauf Breite x Tiefe (mm)		1250 x 1000	
Brechergewicht ca. (kg)		49000	
Brecherantriebsart ca. (kW)		elektrisch, 200	
Verstellbereich der Spaltweite (mm) ²⁾		100 - 150	
Spaltverstellung		hydraulisch unterstützt	
Brechleistung ³⁾			
bei CSS 100 mm: ca. von - bis (t/h)		175 - 230	
bei CSS 130 mm: ca. von - bis (t/h)		240 - 310	
bei CSS 160 mm: ca. von - bis (t/h)		290 - 370	
bei CSS 200 mm: ca. von - bis (t/h)		370 - 450	
bei CSS 250 mm: ca. von - bis (t/h)		450 - 550	
Abzugsrinne (optional)			
Breite x Länge (mm)		1200 x 2600	
Brecherabzugsband			
Breite x Länge (mm)		1200 x 12000 ⁴⁾	
Abwurfhöhe ca. (mm)		4200	
Fahrwerk			
Typ		D8H	
Antriebsaggregat			
Antriebskonzept		Diesel-Elektro-Antrieb	
Motorisierung (kW)		399	
Generator (kVA)		540	
Nachgeschaltete Siebeinheit (optional)			
Typ		Doppeldecker-Freischwingersieb	
Breite x Länge (mm)		1550 x 4000	
Abwurfhöhe Austragsband Überkorn ca. (mm)		3200	
Abwurfhöhe Feinkornaustragsband ca. (mm)		2900	
Gewicht			
Gesamtgewicht ohne Optionen ca. (kg)		130000	

¹⁾ abhängig von der Art und Zusammensetzung des Aufgabematerials, der Aufgabegröße, der Vorabsiebung sowie der zu erzielenden Endkorngröße

²⁾ Spaltweitenbereich kann durch Verwendung spezieller Brechbacken und/oder Druckplatten verändert werden

³⁾ bei Hartgestein, CSS = Close Side Setting

⁴⁾ wenn eine Vibrations-Austragsrinne (optional) eingesetzt wird, ist das Hauptaustragsband kürzer

Grundausstattung: Hydraulisch klappbarer Aufgabetrichter / Frequenzgeregelte Aufgaberinne / Lichtschränke am Brechereinlauf
Funkfernsteuerung / SPS Steuerung mit LCD Display / Steuerschrank 2 fach staubgekapselt, abschließbar, luftgedehnt und mit Überdrucksystem

Optionen: Trichteraufsatz / Seitenaustragsband / Elektromagnetabscheider, Permanentmagnet, Magnetvorbereitung
Sprühsystem / Vorbereitung für den Einbau einer Bandwaage / Bandabdeckungen (Aluminium, Plane) / Fernwartung mittels GSM-Modem

Aufgrund der ständigen Weiterentwicklung der MOBICAT Anlagen behalten wir uns Änderungen jederzeit vor