



CONTRACTOR LINE

# MOBISCREEN MS 12 Z

ТЕХНИЧЕСКИЕ ХАРАКТЕРИСТИКИ

■ МОБИЛЬНАЯ СОРТИРОВОЧНАЯ УСТАНОВКА



Схема MS 12 Z-AD в транспортном положении

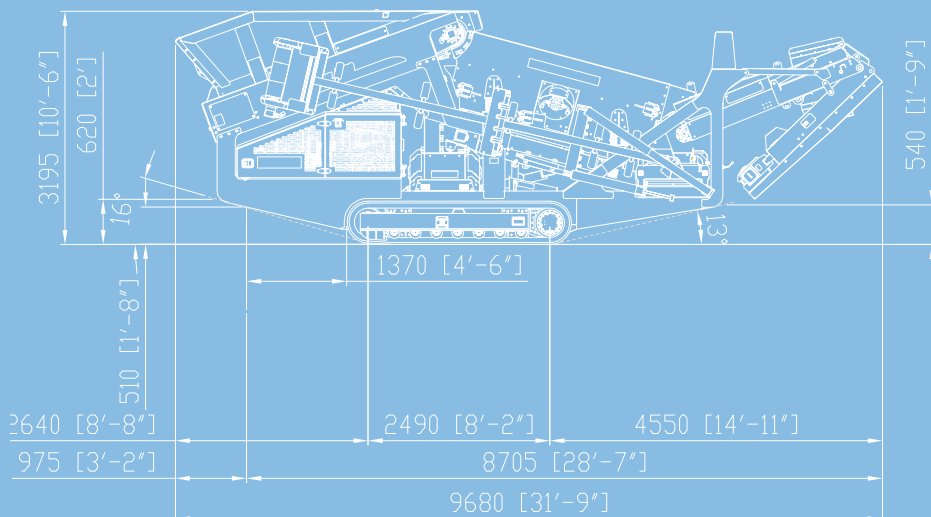

ТЕХНИЧЕСКИЕ ХАРАКТЕРИСТИКИ MS 12 Z-AD

|   |                   |  |             |
|---|-------------------|--|-------------|
| <b>Приемный бункер</b>                    |                   | <b>Конвейер для средних фракций</b>        |             |
| Макс, производительность при загрузке     | около 300         | Ширина x Длина, мм                         | 650 x 7030  |
| Макс, размеры загружаемого материала, мм  | 250 x 250         | Высота сброса, около, мм                   | 3500        |
| Высота загрузки, мм                       | 2840 (2395)       | <b>Конвейер для негабарита</b>             |             |
| Вместимость воронки, м3                   | 4                 | Ширина x Длина, мм                         | 1050 x 4670 |
| <b>Загрузочный конвейер</b>               |                   | Высота сброса, около, мм                   | 3380        |
| Ширина x Длина, мм                        | 1220 x 3195       | <b>Ходовая часть</b>                       |             |
| Высота сброса, около, мм                  | —                 | Тип  | D2          |
| <b>Сортировочное оборудование</b>         |                   | <b>Дизель-гидравлическая силовая часть</b> |             |
| Тип                                       | Двухдечный грохот | Мощность двигателя, кВт                    | 63          |
| Ширина x Длина, мм                        | 1220 x 2745       | <b>Транспортные размеры</b>                |             |
| <b>Конвейер для подрешетного продукта</b> |                   | Транспортная высота, около, мм             | 3200        |
| Ширина x Длина, мм                        | 1050 x 2215       | Транспортная длина, около, мм              | 9680        |
| Высота сброса, около, мм                  | —                 | Транспортная ширина, около, мм             | 2500        |
| <b>Конвейер для мелких фракций</b>        |                   | Масса при транспортировке, около, кг       | 15400       |
| Ширина x Длина, мм                        | 650 x 7030        |  |             |
| Высота сброса, около, мм                  | 3500              |  |             |