



MOBISCREEN MS 19 D



CRIBAS MÓBILES
SOBRE ORUGAS



Unidad móvil de cribado para aplicaciones de reciclaje y clasificación de piedras naturales.

MOBISCREEN

MOBISCREEN MS 19 D

Unidad de cribado móvil muy robusta y con capacidades hasta 500 toneladas/hora
Para el procesamiento tanto de piedras naturales como para aplicaciones de reciclaje.

Tamaño máximo de alimentación hasta 150 mm

Elementos principales de la planta:

Tolva de alimentación 8 m³

Con barras de separación incorporadas con elevación mediante mando a control

Cinta de alimentación

1200 mm de anchura
 3500 mm de alimentación

Cinta de transferencia del material

1050 mm de anchura
 11800 mm de longitud

Caja de cribado vibrante de 3 pisos

1520 mm x 6100 mm
 piso inferior: 5490 mm

Cinta de transferencia de la fracción de rechazo

650 mm de anchura
 1800 mm de longitud

Cinta de descarga de la fracción de rechazo

650 mm de anchura
 8500 mm de longitud
 Altura de descarga 4900 mm

Cinta de descarga de la fracción intermedia-inferior

800 mm de anchura
 10300 mm de longitud
 Altura de descarga 5100 mm

Cinta de descarga de la fracción intermedia

800 mm de anchura
 10300 mm de longitud
 Altura de descarga 5100 mm

Cinta de descarga de la fracción inferior más fina

1200 mm de anchura
 8000 mm de longitud
 Altura de descarga 4600 mm

Cadenas del chasis tipo D4

Motor Diesel-Trasmisión hidráulica
 CAT- Motor Diesel 93kW

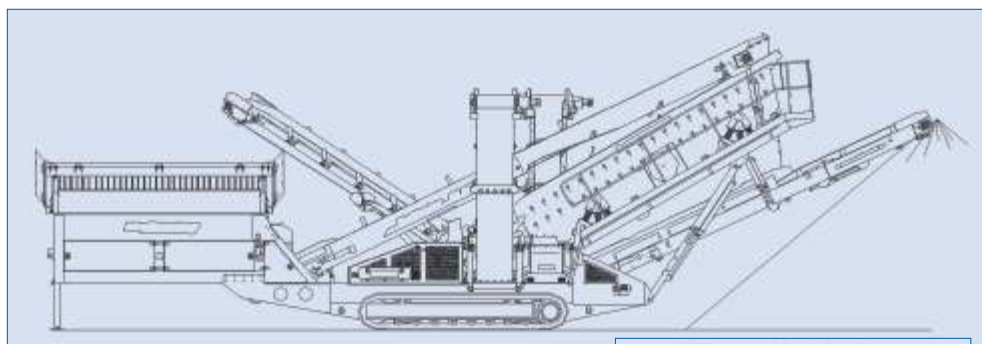

Dimensiones de trabajo:

longitud: 19605 mm
 anchura: 18280 mm
 altura: 6500 mm

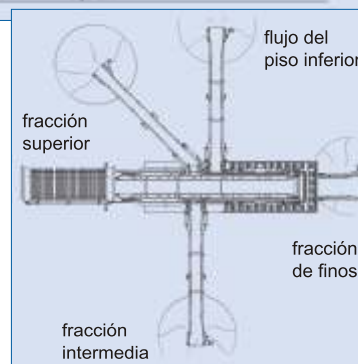

Dimensiones de transporte:

longitud: 18440 mm
 anchura: 2900 mm
 altura: 3450 mm
 peso: aprox. 38 t

Opciones disponibles:

- Radio control a distancia
- Parrilla vibrante de descarga
- Shredder