



CONTRACTOR LINE

# MOBISCREEN MS 19 Z

TECHNISCHE INFORMATIONEN

■ MOBILE SIEBANLAGE



Seitenansicht MS 19 Z Transportstellung

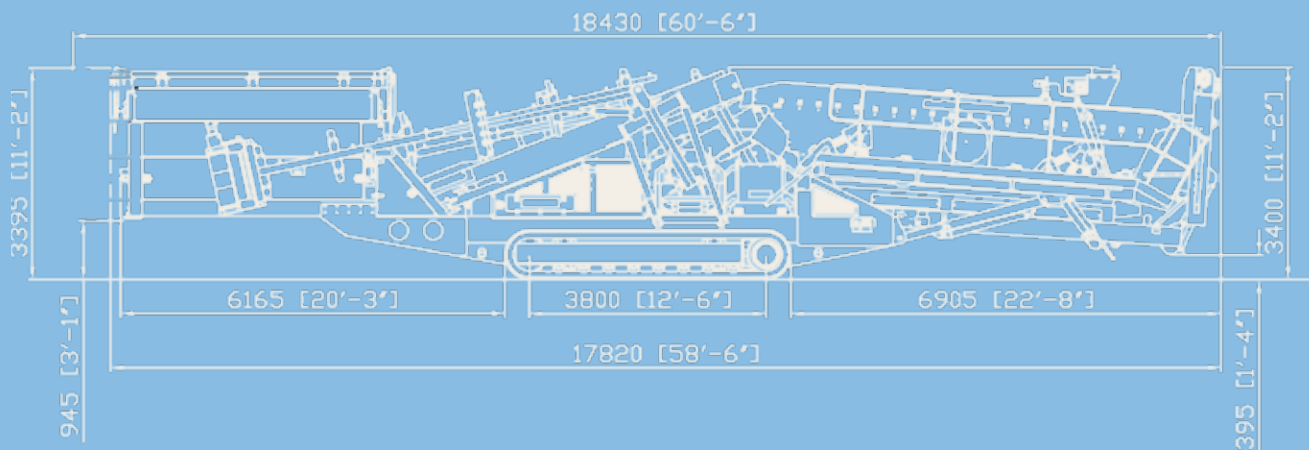

TECHNISCHE INFORMATIONEN MS 19 Z

<b>Aufgabeeinheit</b>		<b>Bandförderer zum Abzug Zwischenkorn (Unterdeck)</b>	
Aufgabeleistung bis ca. (t/h)	500	Breite x Länge (mm)	800 x 10300
Aufgabegröße max. (mm)	150 x 150	Abwurfhöhe ca. (mm)	5100
Aufgabehöhe (mm)	3635	<b>Bandförderer zum Abzug Überkorn (Oberdeck)</b>	
Trichtervolumen (m³)	8	Breite x Länge (mm)	800 x 10300
<b>Bandförderer Aufgabe</b>		Abwurfhöhe ca. (mm)	5100
Breite x Länge (mm)	1200 x 3500	<b>Fahrwerk</b>	
Abwurfhöhe ca. (mm)	–	Typ	D4
<b>Bandförderer Aufgabe Sieb</b>		<b>Diesel-Hydraulikantrieb</b>	
Breite x Länge (mm)	1050 x 11800	Motorisierung (kW)	93
Abwurfhöhe ca. (mm)	–	<b>Transport</b>	
<b>Absiebung</b>		Transporthöhe ca. (mm)	3400
Typ	Doppeldecker-Siebmaschine	Transportlänge ca. (mm)	17820
Breite x Länge (mm)	1520 x 6100	Transportbreite ca. (mm)	3000
<b>Bandförderer zum Abzug Feinkorn</b>		Transportgewicht ca. (kg)	36000
Breite x Länge (mm)	1200 x 8000		
Abwurfhöhe ca. (mm)	4600		