



LINEA CONTRATISTAS

MOBISCREEN MS 19 Z

DATOS TÉCNICOS

■ PRECRIBADOR MÓVIL SOBRE ORUGAS



Vista lateral MS 19 Z en posición de transporte

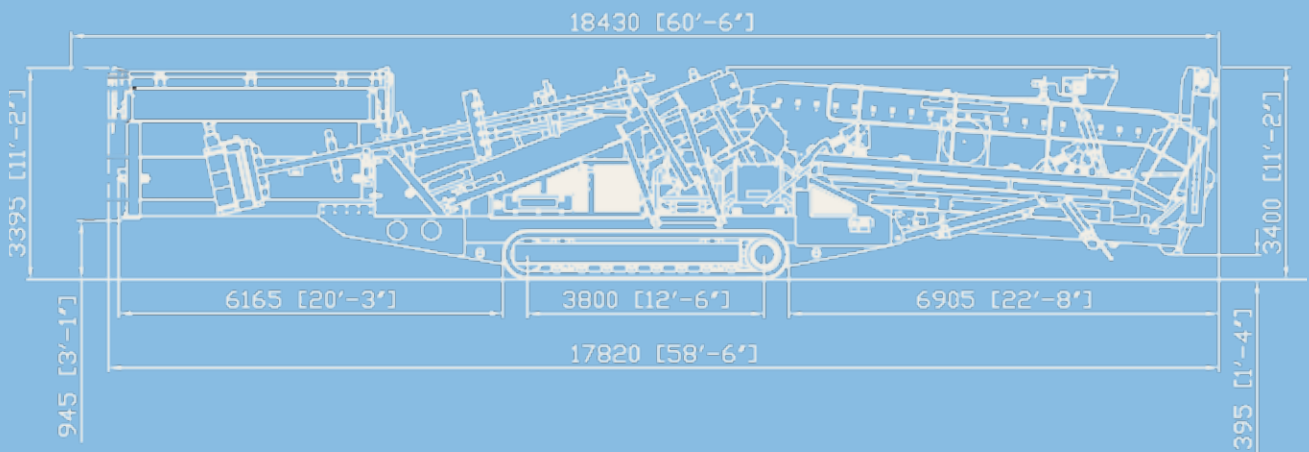

DATOS TÉCNICOS MS 19 Z

| | | | |
|--|-----------------------------|---|-------------|
| Unidad de alimentación | | Cinta de fracciones medianas (piso inferior) | |
| Capacidad de alimentación hasta aprox. (t/h) | 500 | Anchura x Longitud (mm) | 800 x 10300 |
| Tamaño de alimentación máx. (mm) | 150 x 150 | Altura de descarga aprox. (mm) | 5100 |
| Altura de carga (mm) | 3635 | Cinta de fracciones superiores (piso superior) | |
| Volumen de la tolva (opcional) (m³) | 8 | Anchura x Longitud (mm) | 800 x 10300 |
| Cinta transportadora | | Altura de descarga aprox. (mm) | 5100 |
| Anchura x Longitud (mm) | 1200 x 3500 | Mecanismo de traslación | |
| Altura de descarga aprox. (mm) | – | Tipo | D4 |
| Cinta de alimentación a la criba | | Accionamiento diesel-hidráulico | |
| Anchura x Longitud (mm) | 1050 x 11800 | Motorización (kW) | 93 |
| Altura de descarga aprox. (mm) | – | Transporte | |
| Unidad de criba | | Altura de transporte aprox. (mm) | 3400 |
| Tipo | Criba vibratoria de 2 pisos | Largo de transporte aprox. (mm) | 17820 |
| Anchura x Longitud (mm) | 1520 x 6100 | Ancho de transporte aprox. (mm) | 3000 |
| Cinta de fracciones finas | | Peso de transporte aprox. (kg) | 36000 |
| Anchura x Longitud (mm) | 1200 x 8000 | | |
| Altura de descarga aprox. (mm) | 4600 | | |