

Technologie und Leistung für Infrastrukturprojekte mit höchsten Anforderungen

CROSS APPLICATION MINER 260 SX(i)

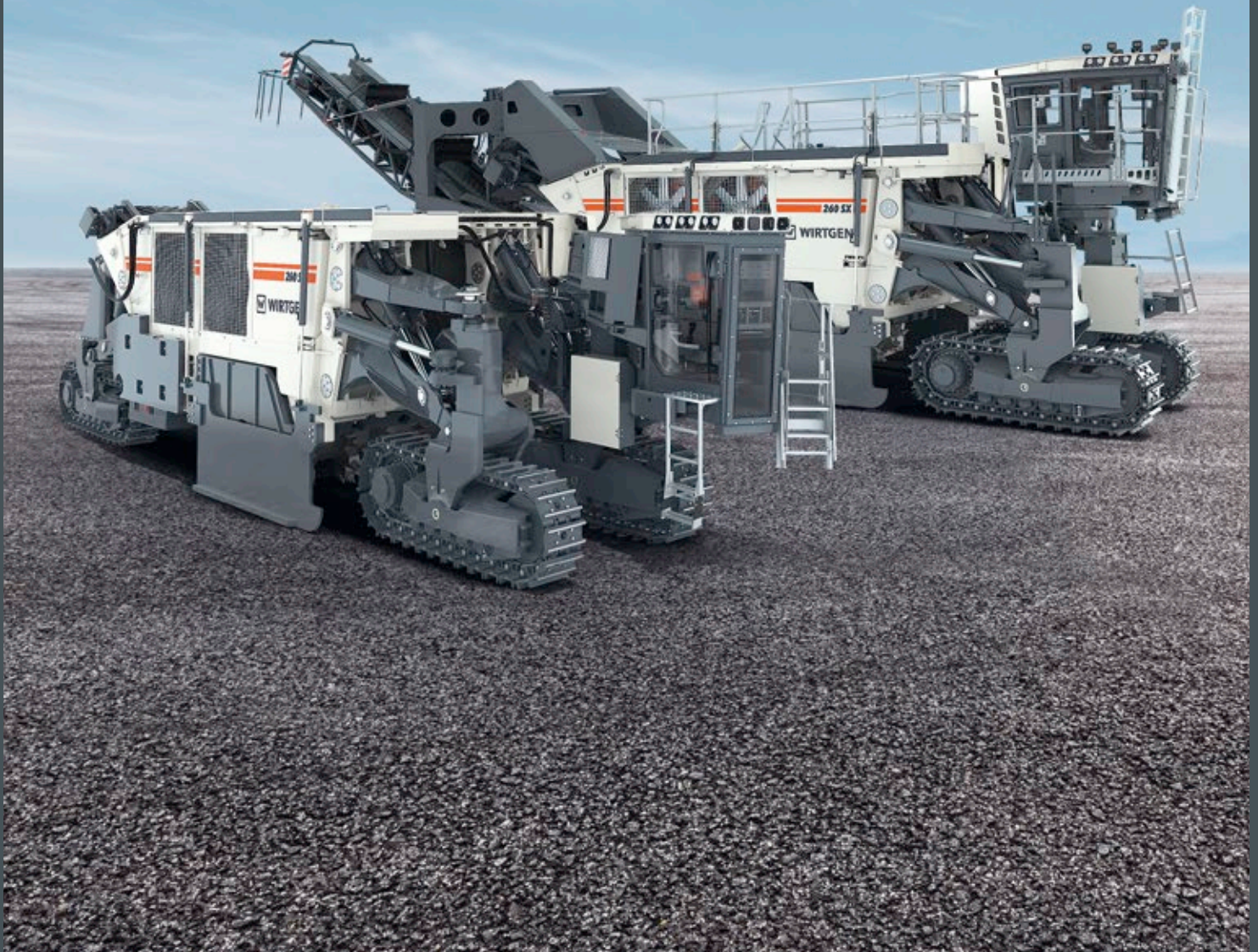

TECHNOLOGIE UND LEISTUNG FÜR INFRASTRUKTURPROJEKTE MIT HÖCHSTEN ANFORDERUNGEN

Der Cross Application Miner 260 SX(i) bietet Lösungen für Infrastrukturprojekte mit höchsten Anforderungen und überzeugt durch maximale Verfügbarkeit und höchste Tagesleistungen.

Trassierungsarbeiten für den Straßen- und Eisenbahnbau, für Hafenbecken und den Pipelinebau oder auch der Einsatz im Tunnel zählen unter anderem zu seinen Einsatzgebieten.

Hohe Schneidleistungen und einen optimalen Materialfluss bei geringstmöglichem Meißelverschleiß bietet das 2.750 mm breite Schneidwalzenaggregat mit bis zu 650 mm Schnitttiefe.

Die kompakte Maschine verfügt über ein kurzes, heb- und schwenkbares Heckverladeband für Lkw-Beladung auf engstem Raum – im Spezialeinsatz Tunnelbau ist die Maschine sogar noch flacher ohne Verladeband und Deckaufbauten ausgelegt.

Die rundum verglaste, klimatisierte, schallisolierte Kabine ist je nach Anwendung entweder oben oder unten auf der vorderen linken Fahrwerkssäule montiert.



WIRTGEN CROSS APPLICATION MINER

60 TONNEN KLASSE

- > Schneidbreite bis 3.800 mm
- > Schneidtiefe bis 350 mm

120 TONNEN KLASSE

- > Schneidbreite bis 2.750 mm
- > Schneidtiefe bis 650 mm

200 TONNEN KLASSE

- > Schneidbreite bis 4.200 mm
- > Schneidtiefe bis 830 mm

WAS SIND CROSS APPLICATION MINER?

WIRTGEN Hochleistungsmaschinen räumen den Weg frei

Dort - in felsigem Gelände - wo Bagger mit Hydraulik-hämmern an ihre Leistungsgrenzen stoßen oder monatelang kosten- und lärmintensiv arbeiten müssten, sind die Cross Application Miner zuhause und beißen sich regelrecht durch Fels und Gestein. Cross Application Miner schneiden, brechen und verladen Material in einem Arbeitsgang. Der Vorgang ist nahezu vibrationsfrei und verursacht nur sehr geringe Staub- und Geräuschemissionen. Die leistungsstarken Maschinen zeichnen sich durch hohe Anwendungsvielfalt aus. Sie werden z. B. in anspruchsvollen Infrastrukturmaßnahmen, zum Schneiden von Trassen, zum Absenken von Tunnelsohlen, beim Hafenbau oder beim Bau von Wasserrückhaltebecken eingesetzt.

Mit Hilfe der einzigartigen WIRTGEN Schneidtechnologie sowie der ausgereiften WIRTGEN Nivellier-technologie werden Geländeprofile und -niveaus präzise in der vordefinierten Tiefe geschnitten. Die erzeugte Trasse bildet dadurch die

ideale Grundlage für den Aufbau von Trag- und Bettungsschichten. Zudem können während der gesamten Bauzeit Transportfahrzeuge ohne Schäden die ebene Oberfläche befahren und Ausbaumaterial kann häufig an Ort und Stelle wiederverwertet werden.

In der Regel wird Ausbaumaterial direkt über ein integriertes Abwurfband auf straßenübliche Baustellen-Lkw verladen. Neben Leistungsfähigkeit steht aber auch hohe Maschinenverfügbarkeit im Fokus, da es sich bei Infrastrukturprojekten häufig um zeitkritische Vorhaben handelt. Zudem sind Cross Application Miner aufgrund häufig wechselnder Einsatzorte einfacher zu transportieren als klassische Mining-Geräte.



01 Cross Application Miner sind für häufig wechselnde Einsätze, insbesondere in größeren Infrastrukturprojekten, vorgesehen.

02 Ausgebautes Material lässt sich je nach Einsatzfall problemlos wiederverwerten.

03 Ausbaumaterial kann direkt über ein integriertes Abwurfband auf straßenübliche Baustellen-Lkw verladen werden.

04 Ohne Bohren und Sprengen kann Hartgestein auch in der Nähe von Wohngebieten, öffentlichen Straßen oder anderer bereits bestehender Infrastruktur effektiv geschnitten werden.

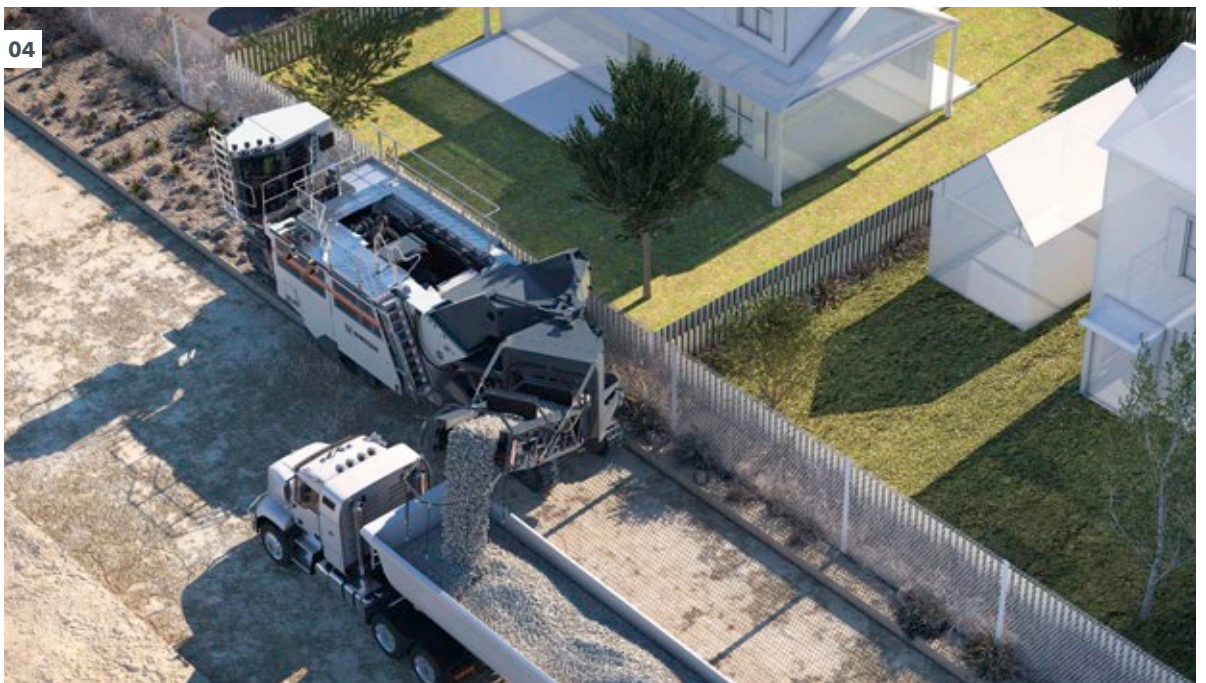

HOHES EINSATZSPEKTRUM IM INFRASTRUKTURBAU

Ob bei der Trassierung für Eisenbahnprojekte, Pipelineverlegung, Straßen-, Tunnel- und Hafenbau oder beim Bau von Wasserrückhaltebecken - der Cross Application Miner 260 SX(i) hat ein breit gefächertes Anwendungsspektrum.

In einem Arbeitsgang schneidet, bricht und verlädt er alle möglichen Gesteinsarten oder legt sie als Mierte neben oder hinter der Maschine ab.



01

- 01 Trassierung für den Straßen- und Eisenbahnbau.
- 02 Schneiden von Wasserkanälen zur Be- und Entwässerung.
- 03 Erstellung und Begradigung von Zufahrts- und Transportwegen.

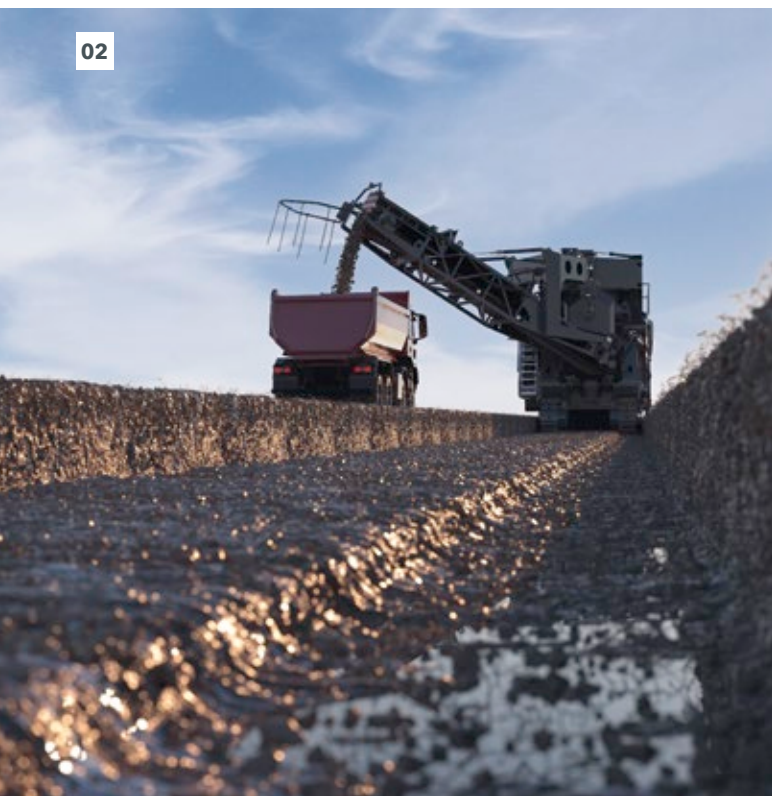

02



03



04



05

04 Ausheben von Hafenbecken.

05 Erstellung von Gräben für den Pipelinebau.

06 Profilierung und Absenkung von Tunnelsohlen.



06

TUNNELBAU IM DETAIL

01 Die kompakten Abmessungen in der Tunnelbau-Konfiguration ermöglichen effizientes Arbeiten unter beengten Platzverhältnissen.

Der Neubau von Tunneln und die Absenkung bestehender Tunnelprofile finden häufig unter beengten Platzverhältnissen und im laufenden Bahnbetrieb statt. Zum Lösen des Gesteins ist Sprengen meist keine Option. Mit dem Cross Application Miner lassen sich Trassen präzise und vibrationsarm erstellen sowie das Tunnelprofil auf das definierte Niveau absenken.

Für Arbeiten im Tunnel kann die Höhe des Miners auf unter 3,5 m reduziert werden, indem die Bedienkabine weiter unten am linken vorderen Fahrwerk montiert wird. Zudem arbeitet die Maschine in dieser Konfiguration ohne Verladeband und Bandrahmen im Cut-to-Ground-Verfahren. Dadurch kann der 260 SX(i) auch in engen Tunnelanlagen sein volles Leistungspotenzial ausschöpfen.

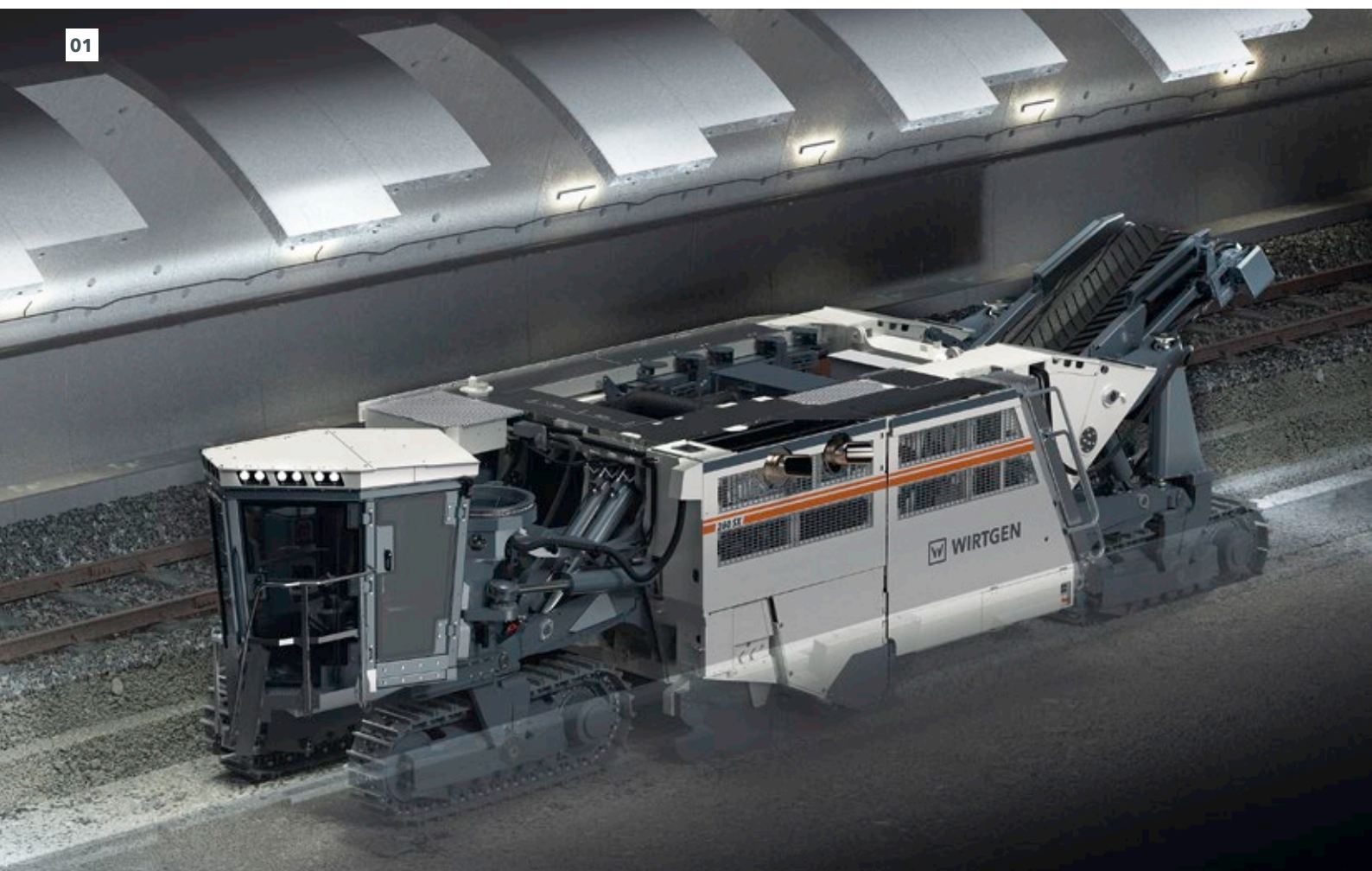

Tiefe Kabinenposition, flache Bandanlage

Angepasste Baumaße



02 Der 260 SX (i) legt geschnittenes Gestein kontinuierlich im Cut-to-Ground-Verfahren ab.

03 Durch schichtweises Abtragen der Strosse bis zur gewünschten Tiefe wird automatisch das Außenprofil erzeugt.

04 Das Absenken von Tunnelsohlen ermöglicht moderne Eisenbahnsysteme mit höherer Kapazität.

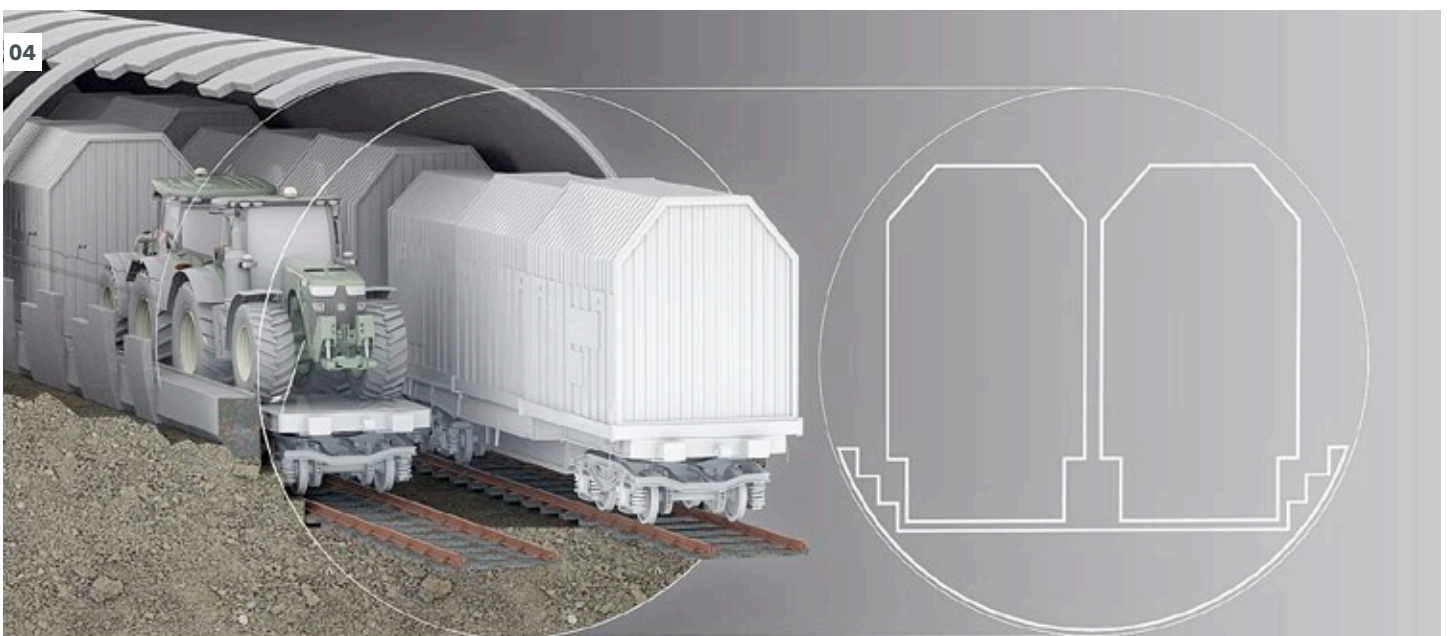
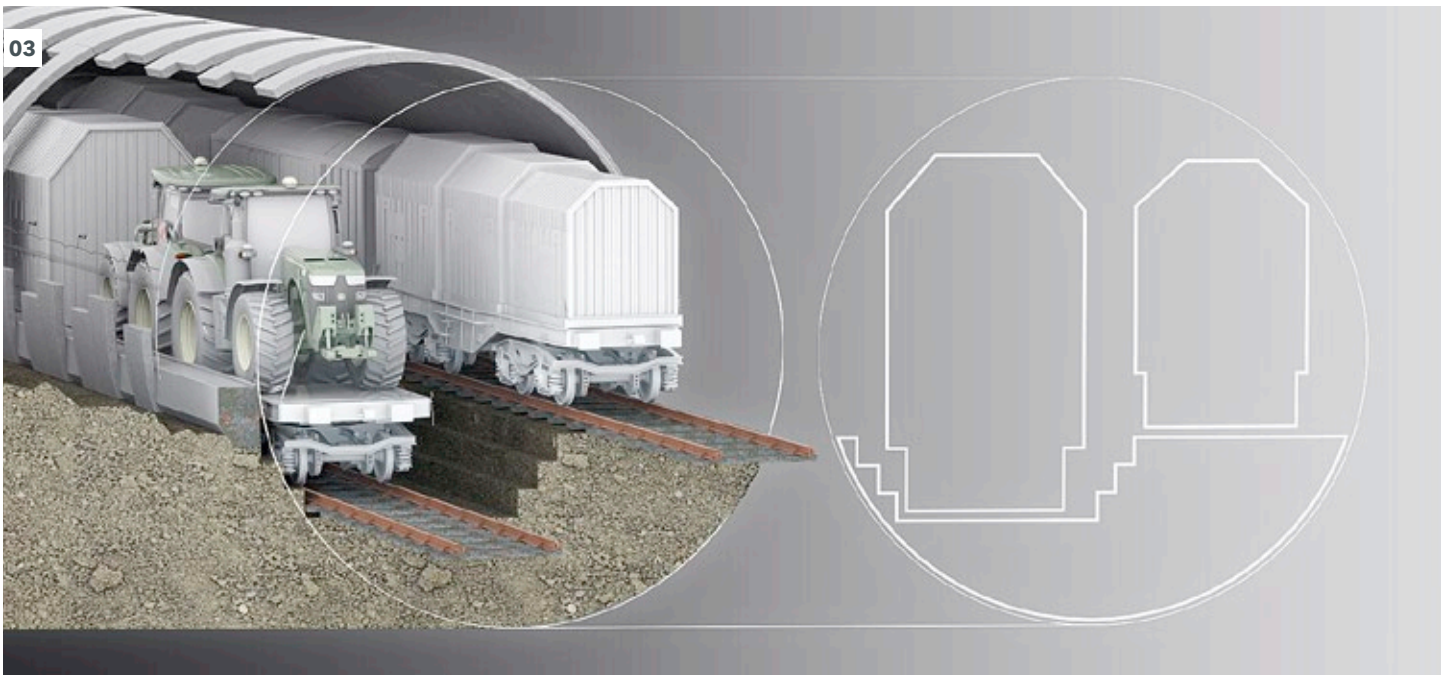

HIGHLIGHTÜBERSICHT

Leistungsstark, vielseitig, zuverlässig - für anspruchsvolle Infrastrukturprojekte entwickelt

01 Zuverlässigkeit und Verfügbarkeit

- > 30,5 Liter Dieselmotor mit long-life Servicekomponenten
- > Robustes, modular aufgebautes CAN-Bus-System, teils mit zweikanaliger Signalübertragung
- > Ausgeglichene Lastverteilung an den Fahrwerken durch optimierten Maschinenschwerpunkt

04 Fortschrittliche Motorentechnik

- > Variable Kühlerlüftersteuerung für optimale Leistungsausnutzung und niedrigen Kraftstoffverbrauch
- > Leistungsstarker Dieselmotor mit hohem maximalem Drehmoment in den Abgasstufen US EPA Tier 2 + US EPA Tier 4f / EU Stage 5
- > Effiziente Motorsteuerung für niedrigen Kraftstoffverbrauch sowie geringe Abgas- und Geräuschemissionen

02 Hocheffiziente Schneidtechnologie

- > Verschleißfeste Meißelhaltersysteme für optimale Standzeiten in jedem Gestein
- > Soft Rock Schneidwalzeneinheit für minimierten Widerstand im Walzengehäuse und optimalen Materialfluss
- > Hard Rock Schneidwalzeneinheit für maximale Haltbarkeit in hartem Gestein

03 Hohe Produktivität

- > Kompakte, kurze Bandanlage zum Arbeiten auf engem Raum
- > Hohe Maschinenverfügbarkeit für maximale Tagesleistungen
- > Wassertank mit 3.300 l Fassungsvermögen für lange Arbeitsintervalle
- > Schneidwalzendrehzahl in sechs Stufen einstellbar

05 Durchdachtes Wartungskonzept

- > Direkter Zugang zu allen Service- und Wartungspunkten
- > Bordrechner zeigt Servicehinweise, Fehlermeldungen und Diagnosefunktionen im Klartext



06 Effektives Sicherheitskonzept

- > Staubdichte Überdruckkabine und Frischluftfilterung verhindern wirkungsvoll das Eindringen von Staub
- > Umfangreiche Maschinenbeleuchtung mit LED-Leuchten für den Arbeitsbereich, Abwurfbandleuchten und beleuchteten Auf- und Abstiegen
- > Kabine mit Bedienerstuhl und integrierter, zertifizierter ROPS / FOPS Einrichtung sowie Trainersitz für sicheres, praxisgerechtes Bedienertraining

07 Hoher Bedienkomfort - perfekte Ergonomie

- > Drehbare Kabine und 6-fach Kamerasystem für bessere Rundumsicht und Entlastung des Bedieners
- > Bedienkonzept nach neuesten ergonomischen Standards für ermüdungsarmes Arbeiten
- > Bedienkabine entkoppelt vom Maschinenkörper auf der vorderen linken Fahrwerkssäule montiert

08 Optimaler Vortrieb & schnelles Wenden

- > Vier Lenkmodi und separat lenkbare Hinterachse
- > Hydraulische Allkettenlenkung mit Ackermann-Lenkprinzip ermöglicht einen Wenderadius von unter 9 m
- > Automatische Nivellierung parallel zum Untergrund

09 Präzise Nivellierung mit LEVEL PRO ACTIVE

- > LEVEL PRO ACTIVE Nivelliersystem integriert im Bordrechner
- > Schnittstelle für alle handelsüblichen 3D Maschinensteuerungssysteme
- > Manuelle Schwimmstellung der Seitenschildhubzylinder

10 Umweltgerechte Maschinentechnologie

- > Effizientes Wassermanagement mit Automatikfunktionen
- > Eingehauste Materialübergabestelle an der Bandanlage vermindert Staubaustritt
- > Abgedichtetes Schneidwalzengehäuse sorgt für saubere Flächen hinter der Maschine

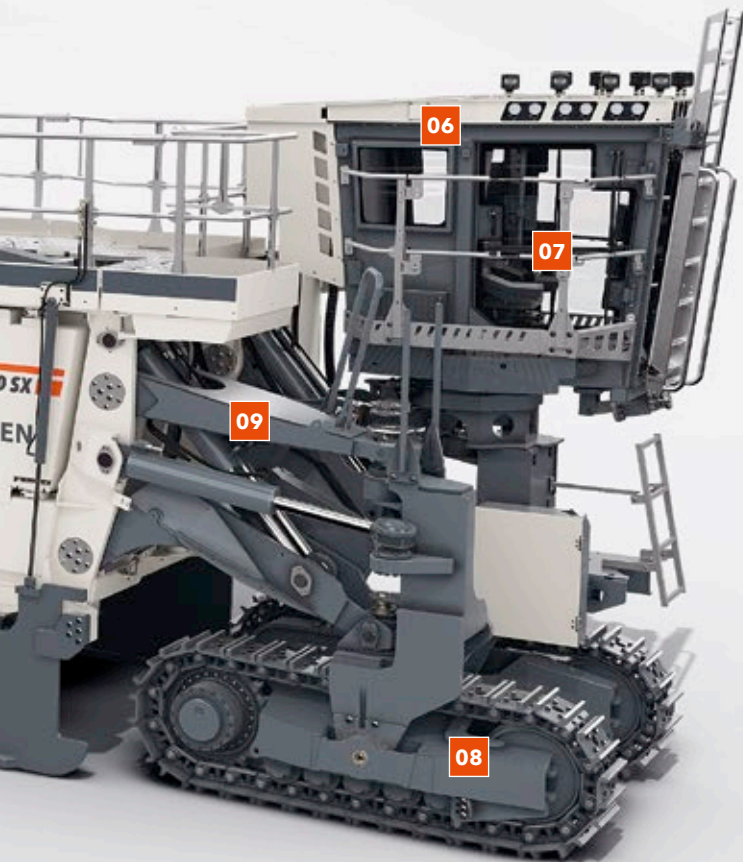

Tunnelbau Variante



Kompakt und leistungsstark

- > Reduzierung der Maschinenhöhe ermöglicht Arbeiten im Tunnel
- > Bedienkabine unten am linken vorderen Fahrwerk montiert
- > Verladeband und Bandrahmen entfallen - Abbau im „Cut-to-Ground“-Verfahren



HOHE VERFÜGBARKEIT FÜR HÖCHSTE TAGESLEISTUNGEN



Effizienter Maschineneinsatz

Cross Application Miner präsentieren die Ideallösung für wirtschaftliches Schneiden von unterschiedlich hartem Gestein in Infrastrukturmaßnahmen. Denn die Hochleistungsmaschinen mit zentralem Maschinenschwerpunkt über der Schneidwalze zeichnen sich durch extrem robust ausgelegte Komponenten wie das z. B. extra kurze, schwenkbare Abwurfband, enormes Einsatzgewicht, starke Motorisierung, optimale Transportierbarkeit und einfache Wartung aus.

In Summe garantiert dies zuverlässig hohe Tagesleistungen in jedem Einsatz – bei gleichzeitig hoher Maschinenauslastung und langer Lebensdauer. Zudem ermöglicht die Komfortkabine dem Bediener ermüdungsarmes und ergonomisches Arbeiten über lange Zeiträume hinweg. Dies optimiert die Produktivität und erzeugt Arbeitsergebnisse höchster Qualität.

Dieselmotor mit long-life Servicekomponenten

Der 260 SX(i) ist optimal gerüstet für den harten Einsatz in unterschiedlichsten Infrastrukturprojekten. Langlebige Bauteile, wie unter anderem der 30,5 Liter Dieselmotor mit long-life Servicekomponenten, das robuste Schneidwalzenaggregat und das hocheffiziente Ladeband bilden die Grundlage – montiert und zu einer leistungsstarken Einheit in einem Chassis kombiniert, das mithilfe modernster Technologien für eine extrem hohe Lebensdauer ausgelegt ist.



Robustes Elektrokonzept mit CAN-Bus-Reserveleitungen

Der CAN-Bus kann im Bedarfsfall variabel mit Reserveleitungen umgesteckt werden. Die wichtigsten Bedienelemente sind mit einer zweikanaligen Signalübertragung ausgestattet, so dass bei Ausfall eines Signals die Funktion trotzdem ausgeführt wird. Dem Bediener wird zudem eine Information über den Ausfall des Signals im Klartext auf dem Display angezeigt.

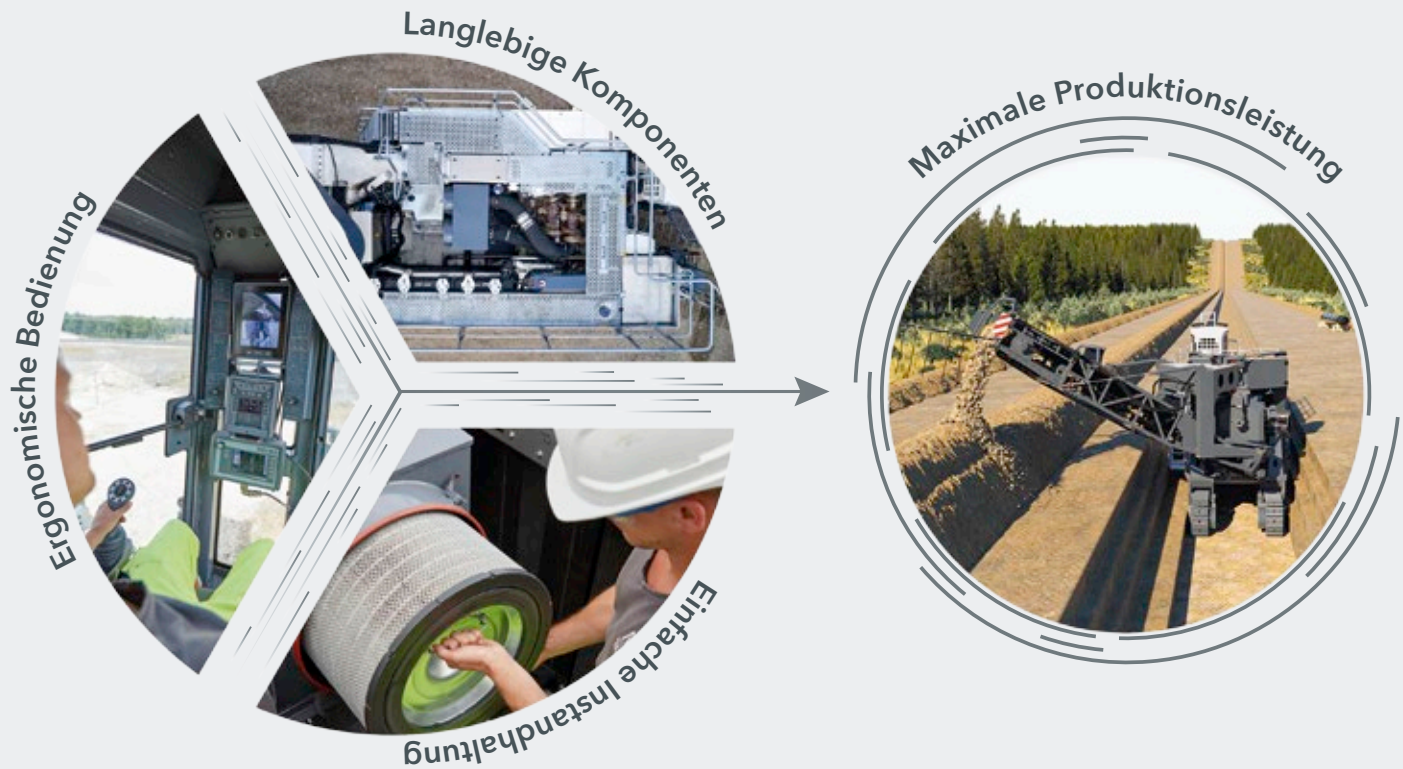

Maximale Tagesleistung

Hohe Verfügbarkeit, höchste Produktivität, einfacher Transport

Komfortable Instandhaltung

Leicht zugängliche Service- und Wartungspunkte, ein begehbarer Motorraum und viele durchdachte Detaillösungen ermöglichen planbare und komfortabel durchführbare Wartungs- und Instandhaltungsarbeiten. Der Bordrechner zeigt Servicehinweise und Diagnosefunktionen auf dem Farbdisplay im Klartext und unterstützt so bei der vorausschauenden Instandhaltung der Maschine. Das sichert auch auf Dauer ein Höchstmaß an Zuverlässigkeit und somit termingerechte Projektfertigstellung.

Mensch im Fokus - Ergonomische Bedienkabine

Die rundum verglaste Kabine ist drehbar oben auf der vorderen linken Fahrwerkssäule montiert. Optimale Rundumsicht sowie Fokus auf den Arbeitsprozess sind somit stets möglich. Ein Bedienkonzept nach neuesten ergonomischen Standards bietet dem Bediener eine Arbeitsumgebung, die zu hochproduktivem und ermüdungsarmem Arbeiten einlädt. Für die Anwendungsvariante Tunnelbau ist die Kabine unten auf der vorderen linken Fahrwerkssäule montiert. Dies ermöglicht optimale Arbeitsbedingungen auch bei reduzierter Maschinenhöhe.



HOCHEFFIZIENTE SCHNEIDTECHNOLOGIE

Verschleißfestes Meißelhaltersystem

Beim Arbeiten durch felsigen Grund im vielfältigen Infrastrukturbau können enorme Spitzenbelastungen auf die Schneidwalze und insbesondere auf die Meißelhalter wirken. Alle Bauteile der Schneidwalze sind auf die hohen Lasten beim Schneidvorgang ausgelegt. Das Meißelhaltersystem HT14 besitzt einen besonders robusten Schaft mit hoher Materialstärke als Verschleißpanzer. Für jeden Einsatzzweck stehen perfekt abgestimmte Meißelhaltersysteme sowie Schneidwalzen mit definierten Linienabständen und ggf. zusätzlichen Aufpanzerungen zur Verfügung

Soft-Rock und Hard-Rock Schneidwalzeneinheit

Der 260 SX(i) schneidet, bricht und verlädt Fels und Gestein in einem Arbeitsgang auf einer Breite von 2,75 m und einer Tiefe bis 650 mm. Beim Schneiden von sehr hartem und abrasivem Gestein kommt die Hard-Rock Schneidwalzeneinheit zum

Einsatz. Schneidwalze und Walzengehäuse sind hier zusätzlich mit speziellen Verschleißelementen gepanzert. Für das Schneiden von weicherem Gestein eignet sich die Soft Rock Schneidwalzeneinheit. Sie bietet minimierten Widerstand im Walzengehäuse und einen optimalen Materialfluss für große Volumenströme. Die exakt auf den jeweiligen Einsatz abgestimmte Schneidwalze erzielt so hohe Flächenleistungen bei minimalem Meißelverschleiß. Seitlich abgedichtet wird das Walzengehäuse durch zwei hydraulisch anhebbare Kanten-schutzschilder. Eine integrierte Wasserberieselung reduziert die Staubentwicklung.

Mechanischer Schneidwalzenantrieb

Die Schneidwalze wird über einen robusten, mechanischen Antrieb mit wartungs- und geräuscharmem Kraftriemen angetrieben. Der exzellente Wirkungsgrad garantiert hohe Schneidleistungen bei geringem Kraftstoffverbrauch.

01



01 Eine Wasserberieselung am Abwurfband reduziert die Staubentwicklung beim Verladen trockener Gesteine.

02 Hochproduktive Schneidwalze aus verschleißfesten Materialien.

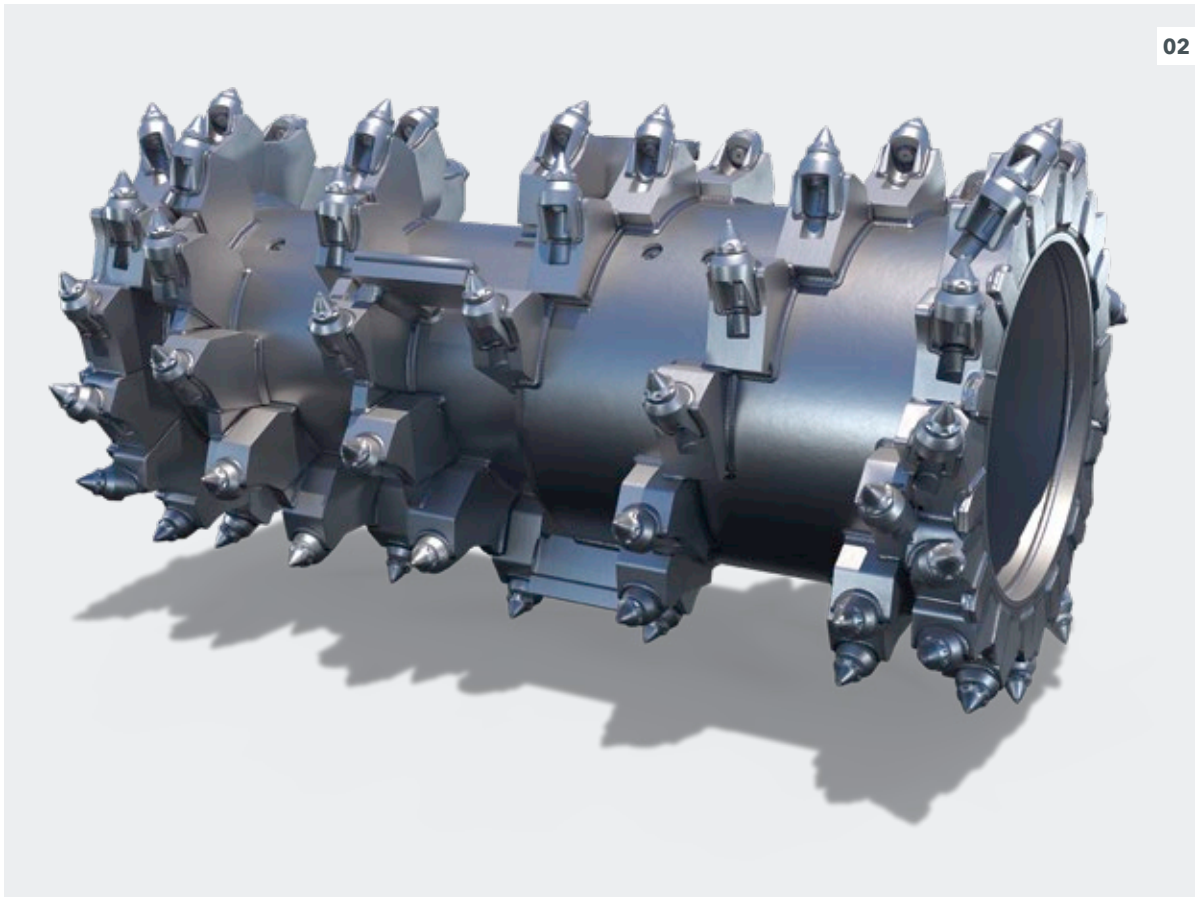

Robust und effizient

Langlebige Meißelhalter

Meißelhaltersystem HT14

Das robuste Meißelhaltersystem HT14 sorgt für optimale Standzeiten in jedem Gestein.

- 01** Wärmebehandelter Halterschaft mit enormer Festigkeit und hoher Materialstärke als Verschleißpanzer
- 02** Robuste Schaftaufnahme für die Verwendung von WIRTGEN Rundschaftmeißeln mit 42 mm Schaft
- 03** Zusätzliche Fixiermöglichkeit des Schneidwerkzeugs mittels Sicherungsring bei hohen Meißelstandzeiten
- 04** Große Öffnung am Oberteil für optimale Zugänglichkeit beim Meißelwechsel
- 05** Verschweißte Meißelhalter widerstehen auch größten Belastungen

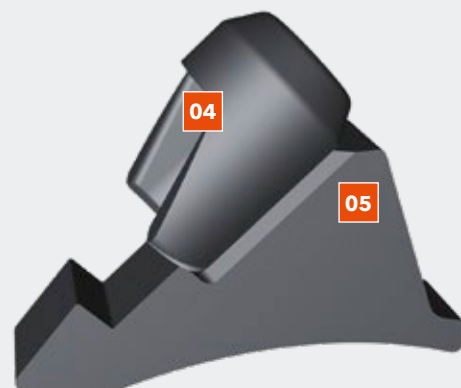
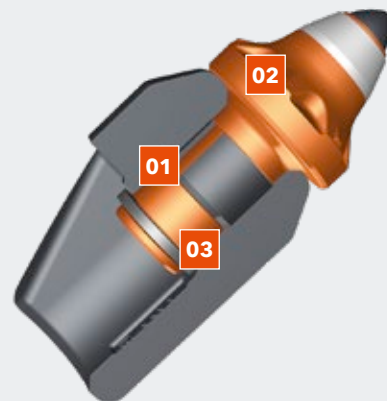

ENORME PRODUKTIVITÄT

Flexible, leistungsstarke Materialverladung

Hohe Verfügbarkeit

Für maximale Produktivität

Direktverladung, Sidecasting, Cut-to-Ground

Das richtige Konzept für jede Anwendung



01 Leistungsstarke Direktverladung auf Lkw.

02 Materialablage im Seitenversturz.



01

Mehrere Verlademöglichkeiten

Der 260 SX(i) bietet hohe Flexibilität bei der Verladung des abgetragenen Gesteins. Das Material kann entweder direkt über das Abwurfband auf einen LKW verladen, seitlich über das schwenkbare Abwurfband auf Miete verstürzt oder als Schwade hinter der Maschine abgelegt werden. Das Material lässt sich außerdem z. B. bei der Tunneltrassierung im Cut-to-Ground-Verfahren direkt hinter dem Schneidwalzengehäuse ablegen. Hierbei werden aufgrund des Entfalls der Bandanlage weitere Leistungsreserven frei, die für den Schneidvorgang genutzt werden können.

Leistungsfähige Bandanlage

Die Bandanlage ist für den harten Einsatz im zumeist großflächigen Infrastrukturbau extrem robust ausgelegt. Das Abwurfband zeichnet sich durch eine hohe Förderleistung aus, ist hydraulisch höhenverstellbar und um jeweils 90° nach links und rechts schwenkbar. Das geschnittene Gestein kann entweder neben dem Cross Application Miner abgelegt oder auf Transportfahrzeuge verladen werden. So ist zum Beispiel die Beladung von Lkw bis 50 Tonnen Nutzlast problemlos möglich. Zudem kann der Bediener die Bandgeschwindigkeit stufenlos, unabhängig von der Motordrehzahl einstellen und somit je nach Materialmenge und Stückgröße den Verschleiß am Band minimieren.

Hohe Verfügbarkeit durch lange Nachfüllintervalle

Um Stillstandszeiten zu vermeiden und maximale Verfügbarkeit gewährleisten zu können, wurde der Kraftstofftank der Maschine besonders groß dimensioniert - sogar ein 24 h Arbeitsintervall ist möglich. Neben dem 2.350 l fassenden Dieseltank besitzt der 260 SX(i) einen Wassertank mit 3.300 l Fassungsvermögen, um auch dort möglichst lange Arbeitsintervalle zu erreichen.

Schneidwalzendrehzahl in sechs Stufen einstellbar

Die Schneidwalzendrehzahl kann vom Bedienstand aus in drei Stufen eingestellt werden. Zusätzlich lässt sich durch das Tauschen der Riemenscheiben im Riementrieb ein zusätzlicher Drehzahlbereich mit drei weiteren Schneidwalzendrehzahlen realisieren.

LEISTUNG UND EFFIZIENZ IN JEDEM JOB

Starker, effizienter Motor mit langer Lebensdauer



Kraftvoll und robust

Langlebiger Hochleistungs-Motor

Kraftvoller, sparsamer Dieselmotor

Der 260 SX(i) ist mit einem 30,5 Liter Dieselmotor mit hohem Drehmoment und starker Nennleistung ausgestattet. Aufgrund langer Wartungsintervalle und einer hohen Dauerbelastbarkeit ist er optimal für alle Infrastruktureinsätze geeignet. Er ist robust, leistungstark und hat seine Zuverlässigkeit und Langlebigkeit bereits in vielen Projekten unter Beweis gestellt. Der Motor zeichnet sich außerdem durch niedrige Betriebskosten pro Stunde aus und ermöglicht eine hervorragende Verfügbarkeit und Betriebszeit. Mit dem QST30 in der aktuellen Ausbaustufe wurde zudem auf modernste Technologie gesetzt. Das Hochdruck-Common-Rail-Kraftstoffsystem und die effiziente Motorsteuerung sorgen für einen geringen Kraftstoffverbrauch und niedrige Abgas- und Geräuschemissionen. Auch das Abgasnachbehandlungssystem entspricht dem aktuellen Stand der Technik, wodurch die Maschine die strengen Anforderungen der Abgasstufen US EPA Tier 4f / EU Stage 5 (260 SX i) erfüllt.

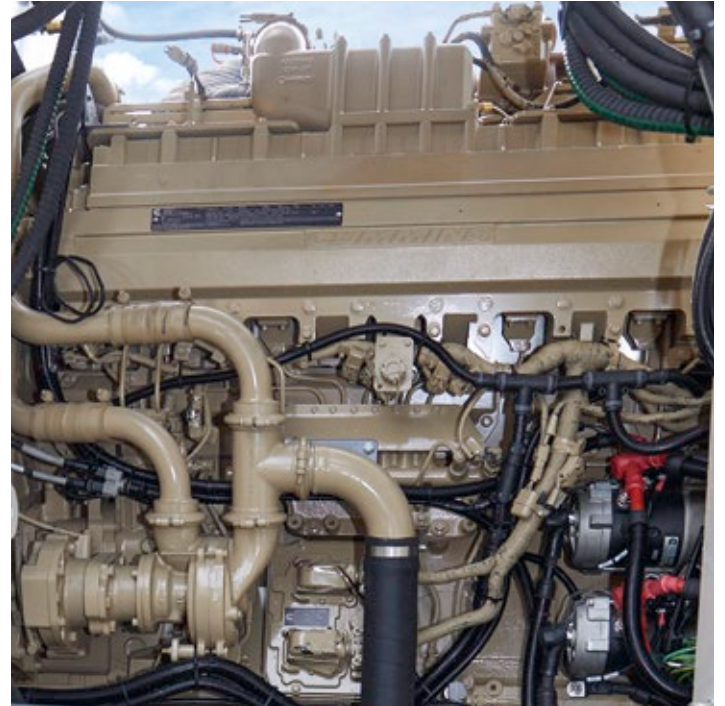

Variable Kühlerlüftersteuerung

Die variable Kühlerlüftersteuerung regelt die Lüfterdrehzahlen entsprechend dem aktuellen Bedarf. Dies sorgt für eine optimale Leistungsausnutzung, einen niedrigen Kraftstoffverbrauch und senkt die Kosten pro geschnittenem Kubikmeter.



EINFACHE WARTUNG UND INSTANDHALTUNG

Minimaler Wartungsaufwand

Vom 260 SX(i) ist eine möglichst hohe Maschinenverfügbarkeit gefordert. Daher ist ein minimaler Wartungsaufwand unerlässlich. Ein durchdachtes Wartungskonzept ist der Schlüssel zu maximaler Verfügbarkeit und damit hoher Produktivität. Regelmäßige Wartung und Instandhaltung schafft beste Voraussetzungen für höchstmögliche Betriebssicherheit, die Vermeidung von ungeplanten Stillständen und die Verlängerung der Lebensdauer von Komponenten. Bei der Umsetzung des Wartungskonzeptes wird der Bediener vom Bordrechner unterstützt. Dieser zeigt Servicehinweise, Fehlermeldungen und Diagnosefunktionen im Klartext.

Die automatische, selbstüberwachende Zentralschmieranlage (optional) gewährleistet dauerhaft die optimale Versorgung der Schmierstellen und reduziert den Wartungsaufwand enorm.

Direkter Zugang

Der begehbare Motorraum ermöglicht direkten Zugang zu allen Service- und Wartungspunkten. Luft-, Kraftstoff- und Hydraulikölfilter sind leicht erreichbar. Die Kontrolle der Flüssigkeitsstände geht in kürzester Zeit von der Hand. Filterelemente lassen sich schnell und einfach austauschen.

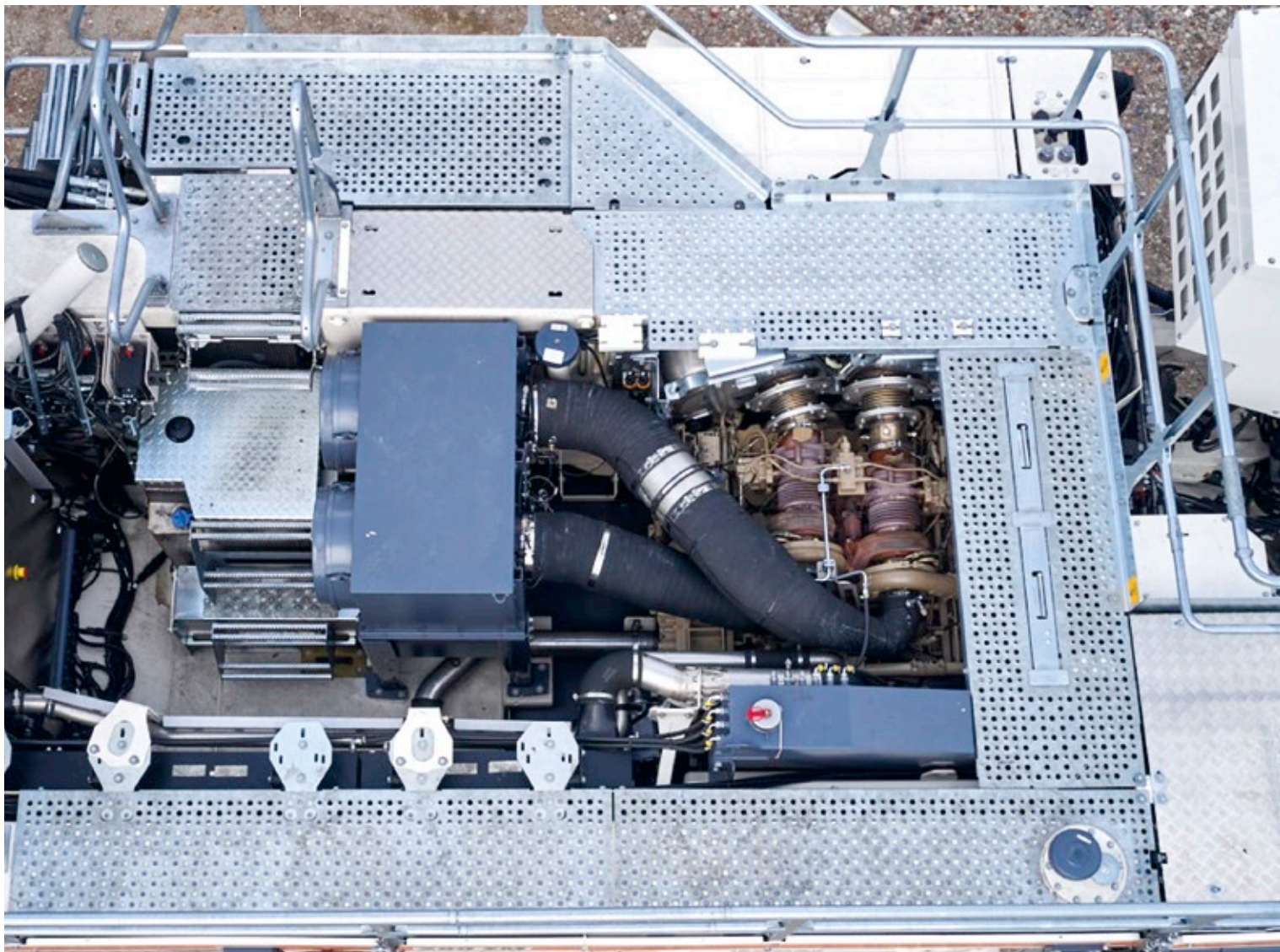

Keine Zeit verlieren

Schnelle Servicearbeiten

Wenig Stillstand

Der Meißelwechsel mit dem hydraulischen Meißelaustreiber und der elektrohydraulisch angetriebenen Schneidwalzendrehvorrichtung ist sicher und schnell erledigt.

Schwenkbare Lüfter und Dieseltank für einfachen Wartungszugang

Die Kühlerlüfter an der rechten Maschinenseite und der Dieseltank lassen sich entriegeln und anschließend nach außen schwenken. Dadurch können die Kühler und der Tank leicht gereinigt werden und es ergibt sich ein seitlicher Zugang zum Motor für Wartungszwecke.

Schneller Wechsel des Aufnahmebands

Die Montage und Demontage des Aufnahmebands beim Gurtwechsel wird durch einen Wartungsschacht erleichtert. Das Abwurfband kann hierbei an der Maschine verbleiben. Der Vorgang ist in ca. sechs Stunden erledigt.



01



02



03

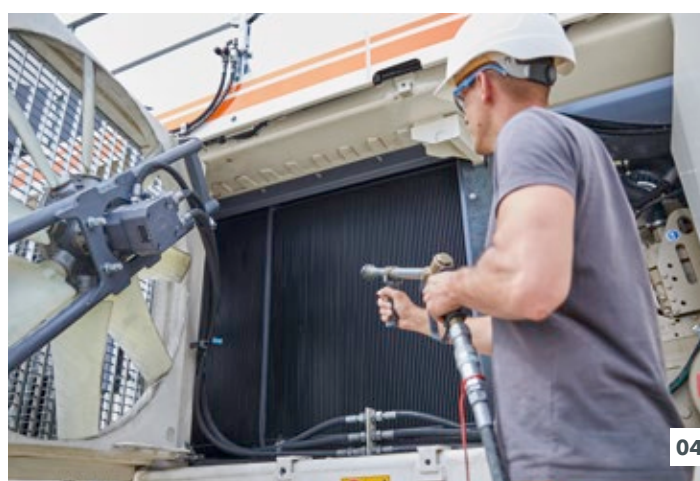

04

01 Hydraulischer Meißelaustreiber und Fernbedienung der Schneidwalzendrehvorrichtung gut zugänglich und stets einsatzbereit.

02 Elektrohydraulisch angetriebene Schneidwalzendrehvorrichtung und hydraulischer Meißelaustreiber steigern die Maschinenverfügbarkeit deutlich.

03 Alle Servicepunkte sind gut zugänglich.

04 Seitlicher Zugang zu Motor und Kühlern.

SICHERHEIT OHNE KOMPROMISSE

Oberste Priorität - Sicherheit

Die Sicherheit von Bedien- und Wartungspersonal steht stets an erster Stelle. So sind zum Beispiel die Aufstiege und Laufstege aus rutschfestem Material hergestellt und – ebenso wie alle Servicepunkte – hell beleuchtet.

Bedienkabine setzt neue Maßstäbe

Beim 260 SX(i) verhindert eine staubdichte Überdruckkabine mit Frischluftfilterung wirkungsvoll das Eindringen von Staub. Die Kabine ist mit einem Bedienerstuhl und einer integrierten, zertifizierten ROPS / FOPS Einrichtung sowie einem Trainersitz für sicheres, praxisgerechtes Bedienertraining ausgestattet.

Lockout-Station

Ein unbeabsichtigtes Einschalten der Maschine bei Wartungsarbeiten lässt sich über die mechanische Einschaltsperrung der elektrischen Anlage verhindern. Bei Maschinenstillstand können sowohl der Starterstromkreis des Dieselmotors als auch die gesamte Batterieversorgung der Maschine getrennt werden, um ein gefahrloses Arbeiten zu ermöglichen.

Sicherheit geht vor

Beim Bediener und jedem im Umfeld der Maschine



01 Die Lockout-Station unterbricht bei Bedarf den Starterstromkreis des Dieselmotors oder die gesamte Batterieversorgung.

02 Umfangreiche Maschinenbeleuchtung zur Ausleuchtung des Arbeitsbereiches.

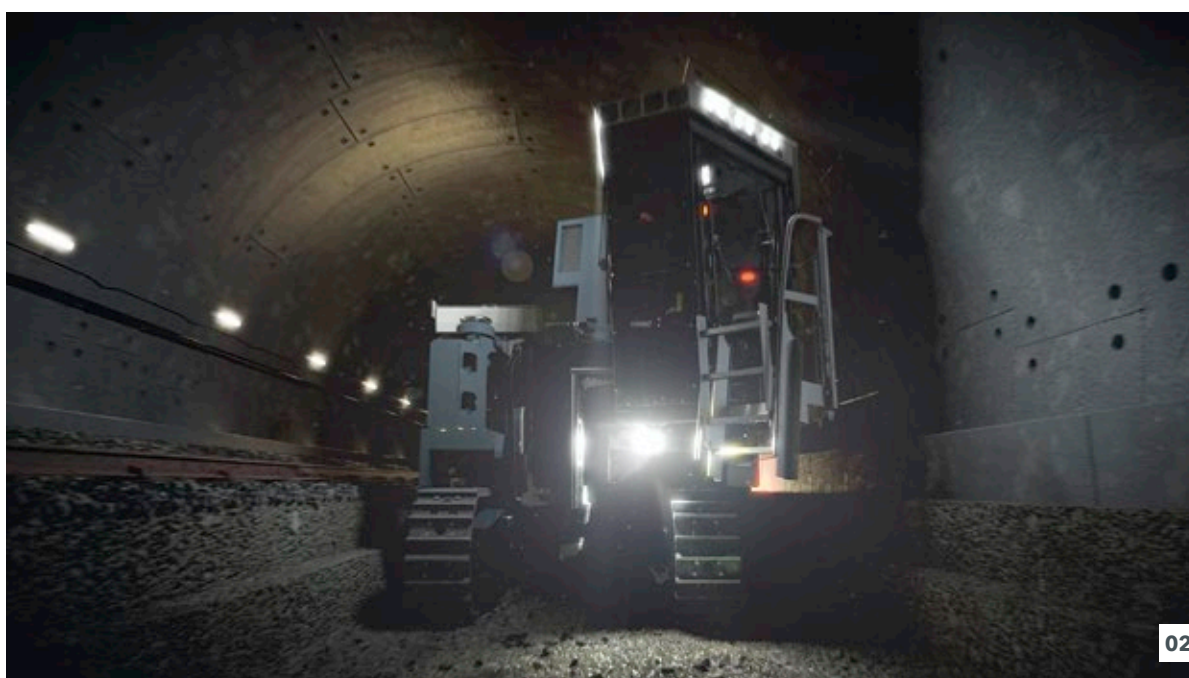

Umfangreiche Maschinenbeleuchtung

Um auch bei Dunkelheit stets einen sicheren Maschinenbetrieb - speziell beim Tunnelbau - gewährleisten zu können, werden alle relevanten Arbeitsbereiche hell ausgeleuchtet. Die leistungsstarke Maschinenbeleuchtung des 260 SX(i) besteht aus LED-Leuchten für den Arbeitsbereich, Abwurfbandleuchten und beleuchteten Auf- und Abstiegen.

Für den Betrieb bei Dunkelheit ist die Kabine mit einer augenschonenden, rötlichen Beleuchtung ausgestattet, wodurch das Cockpit angenehm ausgeleuchtet wird, ohne den Bediener zu blenden. Ergänzt wird die umfangreiche Beleuchtung durch die praktische „Welcome-and-Go-Home-Light“ Funktion, die den Bediener nicht im Dunkeln zurücklässt.

HOHER BEDIENKOMFORT - PERFEKTE ERGONOMIE

Entspanntes Arbeiten

Für höchste Produktivität

Alles im Griff

Ergonomisches Bedienkonzept

Automatisierte Prozesse

Erleichterte Bedienung durch Automatikfunktionen

01

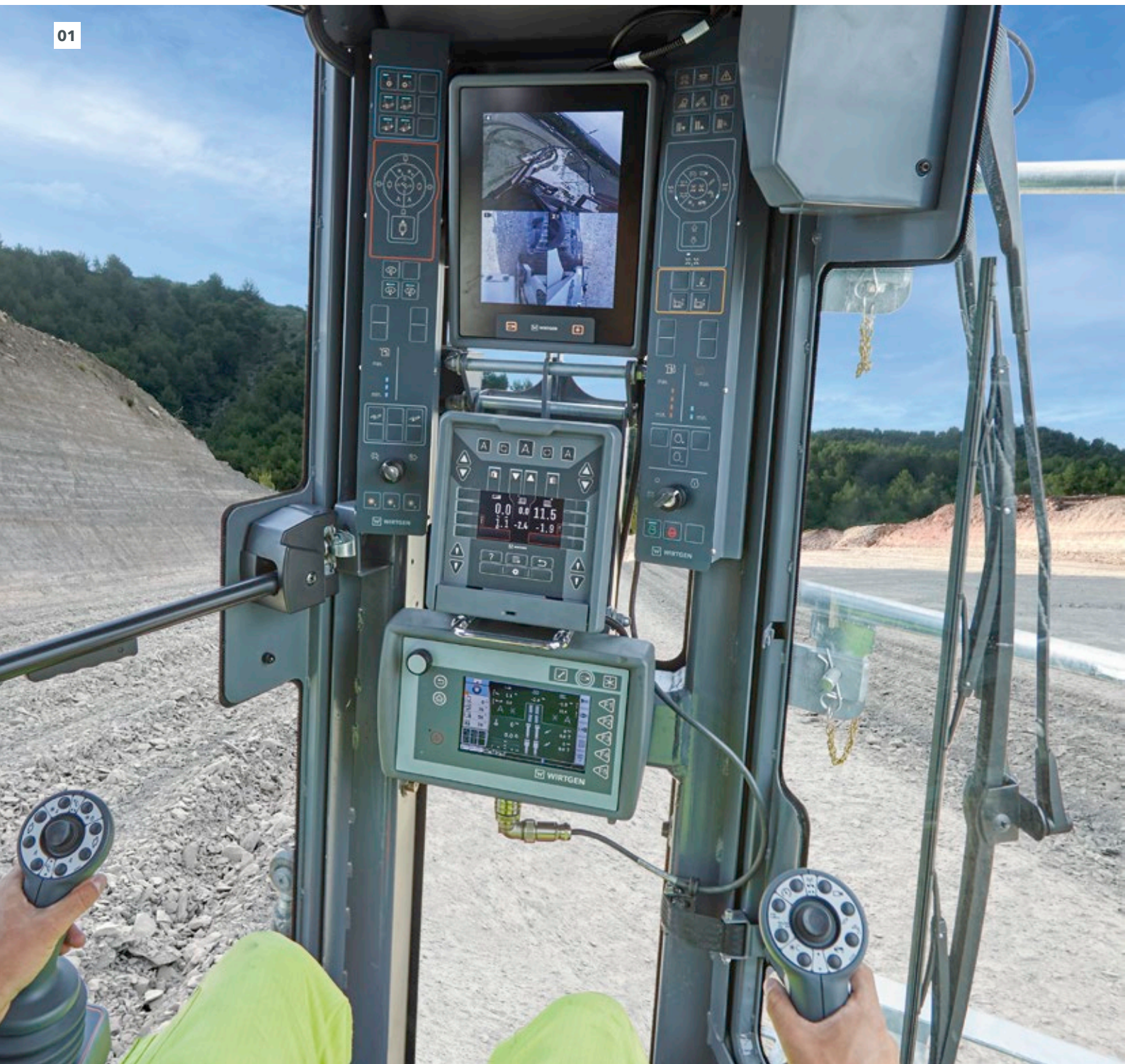

Ergonomisch gestaltete Kabine

Die völlig neu entwickelte Kabine zeichnet sich durch Komfort, ergonomisch gestaltete Bedienelemente, hochwertige Haptik und modernes Design aus. Die Konstruktion erfolgte unter Berücksichtigung neuester ergonomischer Erkenntnisse, denn Ergonomie, Komfort und Bedienbarkeit sind bedeutende Wirtschaftlichkeitsfaktoren. Sie steigern das Wohlbefinden und damit das Leistungsvermögen des Bedieners und führen zu mehr Produktivität.

Drehbare Kabine

Die Bedienkabine ist entkoppelt vom Maschinenkörper oben - beim Tunnelbau unten - auf der vorderen linken Fahrwerksäule montiert. Sie kann in beide Richtungen um 90° gedreht werden. Dadurch hat der Bediener zu jeder Zeit optimale Sicht auf den Arbeitsbereich. Auf einer Seite sieht er den Verladevorgang, auf der anderen Seite kann er den Arbeitsbereich vor der Maschine überblicken. Zentral vor dem Bediener sind alle wichtigen Displays, der Bordrechner und das **LEVEL PRO ACTIVE** Bedienteil zur Nivellierung montiert. Jederzeit stehen dem Bediener so die wichtigsten Prozessinformationen zur Verfügung. Da nicht wie sonst üblich der Bedienersteh seitlich in Arbeitsposition gedreht wird, sondern die gesamte Kabine, bleiben alle Bedienelemente und Displays für den Bediener stets an der gleichen Position und leicht erreichbar.

Hochwertiges Kamerasystem mit bis zu 6 Kameras

Der 260 SX(i) kann mit bis zu 6 Kameras ausgestattet werden. Dadurch kann der Bediener den gesamten Arbeitsbereich noch leichter im Blick behalten. Sie werden am Abwurfband, am Kantenschutz links und rechts und am Maschinenheck angebracht. Die Kamerabilder werden auf einem hochauflösenden 10,4" Display mit hoher Blickwinkelstabilität dargestellt. Die Bildaufteilung ist frei wählbar. Die Kameras selbst sind neig- und schwenkbar, zudem werden sie bei niedrigen Außentemperaturen automatisch beheizt.

Joysticksteuerung in den Multifunktionsarmlehnen

Der 260 SX(i) wird über zwei Joysticks in den Multifunktionsarmlehnen gesteuert. Alle essenziellen Maschinenfunktionen sind auf den multifunktionalen Joysticks untergebracht. Die ergonomisch gestalteten Bedienelemente sind in die Armlehne des Bedienerstehes integriert.



02



03

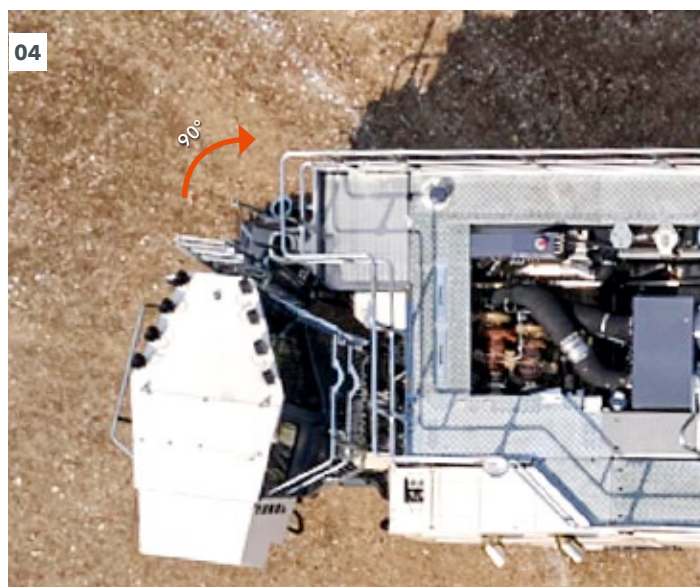

04

- 01 Ergonomie und Komfort steigern das Wohlbefinden und die Leistungsfähigkeit des Bedieners.
- 02 Multifunktions-Joystick in der Armlehne.
- 03 Die Kabine lässt sich in beide Richtungen ...
- 04 ... um 90° drehen.

OPTIMALER VORTRIEB UND SCHNELLES WENDEN AUF ENGEM RAUM

Robuste Fahrwerke für Traktion und Manövrierfähigkeit

Das Gelände im Infrastrukturbau birgt erfahrungsgemäß unerwartete Herausforderungen: Optimale Traktion, Manövrierfähigkeit und Bodenfreiheit sind hier gefragt. Der 260 SX(i) meistert diese Aufgaben mühelos. Die aktive Fahrkettenregelung ISC (Intelligent Speed Control) wurde für die Anforderungen im Infrastrukturbau angepasst und sorgt für kontinuierliche, gleichmäßige Traktion. Dank elektronischer Antriebsschlupfregelung wird das Durchrutschen einzelner Fahrwerke kontrolliert vermindert.

Außerdem passt das ISC die Geschwindigkeit der inneren und äußeren Fahrwerke bei Kurvenfahrt einander an. Dies steigert die Wendigkeit der Maschine enorm und mindert den Verschleiß. Die Geschwindigkeit ist im Fahr- und Arbeitsgang über die gesamte Bandbreite stufenlos verstellbar.



Kompromissloser Vortrieb

Optimale Traktion

Sehr gute Manövrierfähigkeit

Ackermann-Lenkung und Intelligent Speed Control

01 Ein Wendekreis unter 9 Metern und die gute Manövrierfähigkeit ermöglichen schnelle Wendemanöver.

02 Dank **LEVEL PRO ACTIVE** hält die Schneidwalze die voreingestellte Schnitttiefe auch bei größeren Unebenheiten zuverlässig ein.



Vier Lenkmodi und separat lenkbare Hinterachse

Vier wählbare Lenkmodi für die hydraulische Allkettenlenkung verleihen der Maschine eine beachtliche Manövrierfähigkeit. Die Hinterachse ist auf Knopfdruck jederzeit unabhängig lenkbar. Zur Positionierung lenken die hinteren und vorderen Fahrwerke in die entgegengesetzte Richtung, für lange, gerade Schnitte lenken nur die vorderen. Im Hundegang – für das seitliche Umsetzen der Maschine – lenken alle vier Fahrwerke richtungsgleich.

Hydraulische Allkettenlenkung mit Ackermann-Lenkprinzip

Die hydraulische Allkettenlenkung mit Ackermann-Lenkprinzip ermöglicht enge Wenderadien und verschleißarme Wendemanöver. In Kombination mit der aktiven Fahrkettenregelung ISC wird eine optimale Manövrierfähigkeit auf engem Raum

gewährleistet. So lässt sich der 260 SX(i) schnell rangieren und der produktive Schneidprozess wird nur so kurz wie unbedingt notwendig unterbrochen.

Automatische Nivellierung parallel zum Untergrund

Insbesondere beim Ansetzen und Ausheben der Maschine unterstützt die automatische Nivellierung parallel zum Untergrund den Bediener. Die Maschinenhöhenverstellung erfolgt vorne und hinten gleichmäßig, so dass die Verstellung fast parallel zur Ausgangslage erfolgt. Auf Knopfdruck lässt sich die Automatik deaktivieren. Bei Umsetz- und Rangierfahrten lässt sich zudem die automatische Querneigungsregelung für Transportfahrten aktivieren. Sie hält die Maschinenneigung beim Umsetzen auf Knopfdruck konstant und entlastet so den Maschinenbediener zusätzlich.



LEVEL PRO ACTIVE

Präzise Nivellierung integriert in die Maschine

Intuitives, zuverlässiges Nivelliersystem LEVEL PRO ACTIVE

Das neue Nivelliersystem **LEVEL PRO ACTIVE** ist beim 260 SX(i) im Bordrechner integriert. Das System hat sich im Straßenbau ausgezeichnet bewährt. Ergonomische Bedienpanels ergänzen den Funktionsumfang des Systems und machen die Bedienung intuitiv und einfach. Die aktuelle Nivelliersituation der Maschine wird unter anderem über Wegmesssysteme in den Seitenschildhubzylindern und einem Querneigungssensor exakt aufgenommen.

Mithilfe dieser Messdaten lassen sich unübertroffen ebene Flächen und Trassen erzeugen. Die vollständige Integration in die Maschinensteuerung ermöglicht zudem einen hohen Automatisierungsgrad, da wichtige Maschinenfunktionen direkt miteinander verknüpft sind.

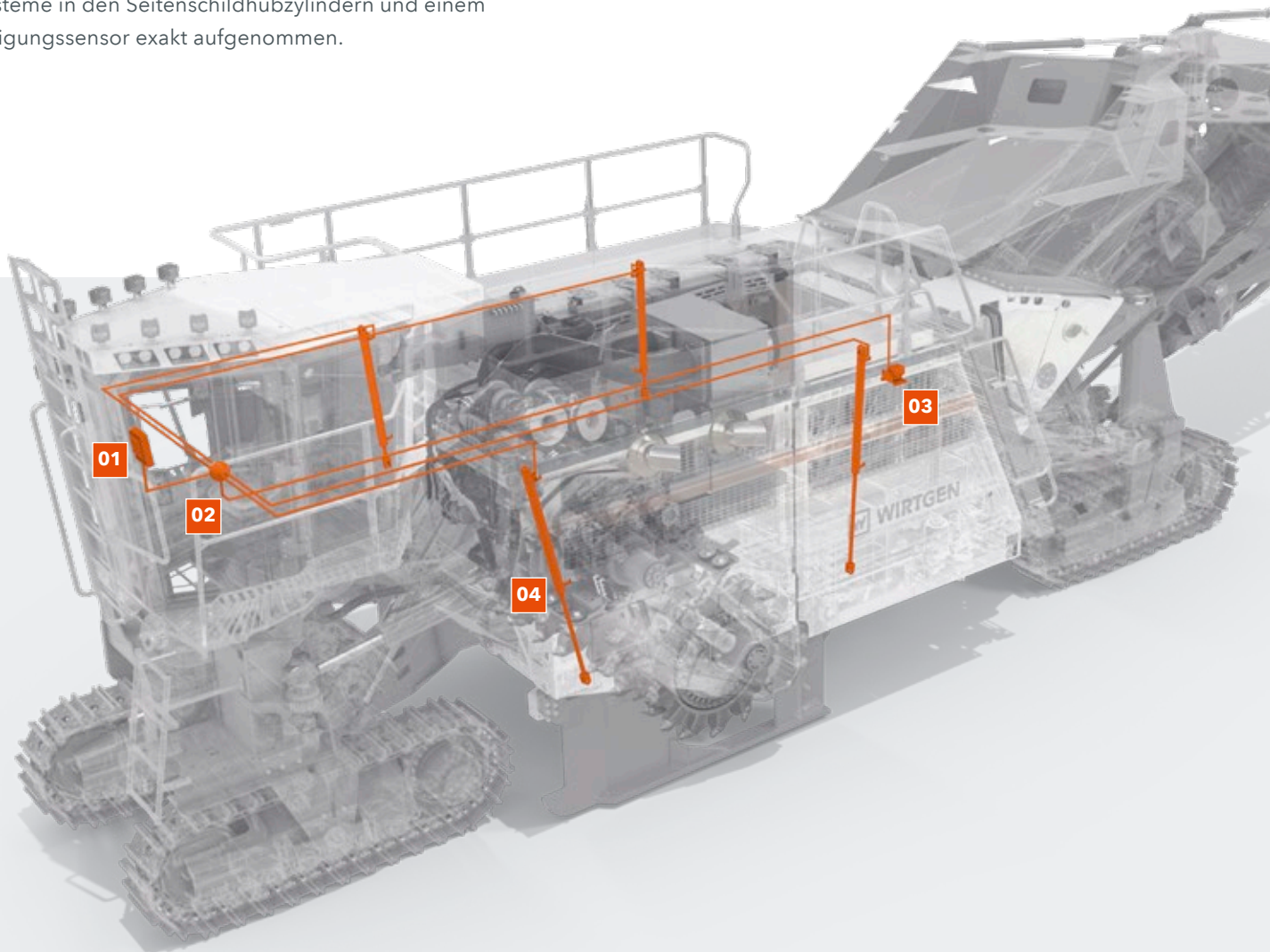

Neue Zusatz- und Automatikfunktionen

Das **LEVEL PRO ACTIVE** Nivelliersystem bietet viele, bedienerentlastende Automatik- und Zusatzfunktionen. Dies führt zu schnelleren und sichereren Arbeitsprozessen. So lässt sich beispielsweise die Automatikfunktion zur Erstellung gleichmäßiger Rampen auf Knopfdruck abrufen. Die automatische Nivellierung parallel zum Untergrund erlaubt eine optimale Schwerpunktlage und maximale Geländegängigkeit.

Manuelle Schwimmstellung der Seitenschildhubzylinder

Jeder Hubzylinder an den Seitenschildern kann individuell mit Druck beaufschlagt werden. Dadurch lässt sich das Seitenschild aktiv anstellen und schwimmt in losem Untergrund auf dem geschnittenen Material auf.

Ein Einsinken der Seitenschilder wird so effektiv vermieden.



Schnelle, exakte Höhenverstellung

Die leistungsstarken Hubzylinder ermöglichen eine sehr agile Höhenverstellung und steigern dadurch die Nivelliergenauigkeit der Maschine.

3D-Nivellierung

Der 260 SX(i) kann mit einer Schnittstelle für die handelsüblichen 3D-Nivelliersysteme ausgestattet werden. Das 3D-System interagiert hierbei direkt mit der Maschinensteuerung und steuert die Nivellierung. Dies ermöglicht die Erstellung definierter Ebenen und Flächen, die zuvor in einem 3D-Geländemodell angelegt wurden.

3D-Schnittstelle

Dank einer integrierten Standard-Schnittstelle kann der 260 SX(i) problemlos mit allen handelsüblichen, externen 3D-Maschinensteuerungssystemen ausgestattet werden.

260 SX(i)-Nivelliersensoren

01 Bordrechner und 5"-Bedienpanel **LEVEL PRO ACTIVE**

02 Maschinensteuerung

03 Querneigungssensor

04 Kantenschutz-Hydraulikzylinder mit Wegmesssensor



FÜR DIE ZUKUNFT

Gestein schneiden ohne Bohren und Sprengen

Umweltbewusst

Gestein schneiden ohne Bohren und Sprengen

Ressourcenschonend

Präzise Arbeiten, Prozesse verschlanken



Umweltgerechte Maschinentechnologie

Mehr denn je gilt es, Abgase, Lärm und Staub zu minimieren – bei unverändert großer Leistung und Produktivität. WIRTGEN bietet innovative Technologien zur Minimierung von Umwelteinflüssen und zur Schonung natürlicher Ressourcen bei gleichzeitiger Erhaltung der Produktivität.

Umweltgerecht und effizient ohne Bohren und Sprengen

Das schneidende Verfahren ist nahezu vibrationsfrei und verursacht nur sehr geringe Staub- und Geräuschemissionen. Das Verfahren kann daher auch direkt in urbanen Gebieten bzw. in Nähe von Gebäuden und Versorgungsleitungen angewandt werden. Der 260 SX(i) erstellt Trassen im Endprofil und spart somit die Kosten für die Verarbeitung von Mehrausbruch und Nivellierung.



Geringer spezifischer Kraftstoffverbrauch

Fortschrittliche Motorsteuerung, lastabhängige Motordrehzahlregelung, sechs wählbare Schneidwalzendrehzahlen und variable Kühlerlüftersteuerung für minimalen Kraftstoffverbrauch und geringe CO₂ Emissionen bei maximaler Produktionsleistung.



Minimaler Wasserverbrauch

Effizientes Wassermanagement mit Automatikfunktionen für einen sparsamen Wasserverbrauch und längere Arbeitsintervalle.



Reduzierte Staubentwicklung

Die eingehauste Materialübergabestelle an der Bandanlage, das abgedichtete Schneidwalzengehäuse und die Wassereinsprühanlage vermindern effektiv den Staubaustritt.



Zuverlässige Schmierung für maximale Systemsicherheit

Die automatische Zentralschmieranlage versorgt die Schmierstellen zuverlässig. Der gesamte Schmierstoffkreislauf wird kontinuierlich auf Dichtheit überwacht.



Geringer Meißelverbrauch

Anwendungsspezifisch ausgelegte Schneidwalzeneinheiten und verschleißfeste Meißelhaltersysteme ermöglichen eine optimale Meißelausnutzung.

Der Cross Application Miner 260 SX(i) bietet Lösungen für Infrastrukturprojekte mit höchsten Anforderungen und überzeugt durch maximale Verfügbarkeit und höchste Tagesleistungen. Trassierungsarbeiten für den Straßen- und Eisenbahnbau, für Hafenbecken und den Pipelinebau oder auch der Einsatz im Tunnel zählen unter anderem zu seinen Einsatzgebieten. Die kompakte Maschine verfügt über ein kurzes, heb- und schwenkbares Heckverladeband für Lkw-Beladung auf engstem Raum - im Spezialeinsatz Tunnelbau ist die Maschine sogar noch flacher ohne Verladeband und Deckaufbauten ausgelegt.



TECHNISCHE DATEN	260 SX	260 SX i
Schneidwalze		
Schneidbreite max.	2.750 mm	
Schneidtiefe ¹⁾	0 - 650 mm	
Schnittkreisdurchmesser	1.500 mm	
Motor		
Hersteller	CUMMINS	
Typ	QST 30	
Kühlung	Wasser	
Anzahl der Zylinder	12	
Nennleistung bei 2.100 min ⁻¹	783 kW / 1.050 HP / 1.065 PS	
Hubraum	30,5 l	
Kraftstoffverbrauch, Volllast	206 l/h	191,5 l/h
Schall-Leistungspegel nach EN 500-2 Motor / Fahrstand	≤ 120 dB(A) / ≥ 78 dB(A)	
Abgasstufe	EU nicht reguliert / US EPA Tier 2	EU Stage 5 / US EPA Tier 4f
Elektrische Anlage		
Spannungsversorgung	24 V	
Füllmengen		
Kraftstoff	2.350 l	
AdBlue® / DEF ²⁾	—	300 l
Hydrauliköl	570 l	
Wasser	3.300 l	

TECHNISCHE DATEN	260 SX	260 SXi
Fahreigenschaften		
Arbeitsgeschwindigkeit	0 - 44 m/min (0 - 2,6 km/h)	
Steigfähigkeit ³⁾	20%	
Max. Querneigung	8%	
Kettenlaufwerke		
Typ	B7	
Kettenlaufwerke vorne und hinten (L x B x H)	3.040 x 450 x 1.060 mm	
Ladesystem		
Gurtbreite Aufnahmeband	1.400 mm	
Länge des Aufnahmebandes	6.440 mm	
Gurtbreite Abwurfband	1.400 mm	
Länge des Abwurfbandes	8.000 mm	
Verschiffungsmaße		
Seetransport, Variante 1		
> 1. Kollo: Modul 1 (Chassis, Fahrwerke, Motorstation, Aufnahmeband, Fahrerkabine, Zusatzgewichte) (L x B x H)	13.320 x 3.720 x 3.400 mm	
> 2. Kollo: Modul 2 (Träger, Bandaufhängung, Transportgestell) (L x B x H)	6.370 x 3.000 x 2.730 mm	
> 3. Kollo: Modul 3 (Abwurfband) (L x B x H)	8.200 x 2.200 x 1.350 mm	
> 4. Kollo: Modul 4 (Schneidwalzenaggregat) (L x B x H)	2.400 x 3.850 x 1.800 mm	
Seetransport, Variante 2		
> 1. Kollo: Modul 1 (Chassis, Fahrwerke, Motorstation, Fahrerkabine) (L x B x H)	13.320 x 3.720 x 3.400 mm	
> 2. Kollo: Modul 2 (Träger, Bandaufhängung, Transportgestell) (L x B x H)	6.370 x 3.000 x 2.730 mm	
> 3. Kollo: Modul 3 (Abwurfband) (L x B x H)	8.200 x 2.200 x 1.350 mm	
> 4. Kollo: Modul 4 (Aufnahmeband) (L x B x H)	6.000 x 2.200 x 1.000 mm	
> 5. Kollo: Modul 5 (Schneidwalzenaggregat) (L x B x H)	2.400 x 3.850 x 1.800 mm	
> 6. Kollo: Modul 6 (Zusatzgewichte) (L x B x H)	2.440 x 140 x 1.170 mm / 1.280 x 350 x 500 mm	

¹⁾ Die maximale Schneidtiefe kann auf Grund von Toleranzen und Verschleiß vom angegebenen Wert abweichen

²⁾ AdBlue® ist eine eingetragene Marke des Verbands der Automobilindustrie (VDA) e. V.

³⁾ Die Steigfähigkeit der Maschine ist abhängig von der vorliegenden Bodenbeschaffenheit

⁴⁾ Maschinengewicht, halbes Gewicht aller Betriebsstoffe, Bordwerkzeug, Maschinenbediener, keine Zusatzoptionen

TECHNISCHE DATEN	260 SX	260 SXi
Gewicht Basismaschine		
Leergewicht Maschine ohne Betriebsstoffe	98.320 kg	98.920 kg
Betriebsgewicht, CE ⁴⁾	101.110 kg	101.875 kg
Maximales Einsatzgewicht (vollgetankt in max. Ausstattung)	103.900 kg	104.830 kg
Transportgewichte von Einzelkomponenten		
Seetransport, Variante 1		
> Gewicht 1. Kollo: Modul 1 (Chassis, Fahrwerke, Motorstation, Aufnahmeband, Fahrerkabine, Zusatzgewichte)	74.050 kg	74.650 kg
> Gewicht 2. Kollo: Modul 2 (Träger, Bandaufhängung, Transportgestell)		5.400 kg
> Gewicht 3. Kollo: Modul 3 (Abwurfband)		3.800 kg
> Gewicht 4. Kollo: Modul 4 (Schneidwalzenaggregat)		18.000 kg
> Kiste Anbauteile		5.000 kg
Seetransport, Variante 2		
> Gewicht 1. Kollo: Modul 1 (Chassis, Fahrwerke, Motorstation, Fahrerkabine)	66.550 kg	67.150 kg
> Gewicht 2. Kollo: Modul 2 (Träger, Bandaufhängung, Transportgestell)		5.400 kg
> Gewicht 3. Kollo: Modul 3 (Abwurfband)		3.800 kg
> Gewicht 4. Kollo: Modul 4 (Aufnahmeband)		4.200 kg
> Gewicht 5. Kollo: Modul 5 (Schneidwalzenaggregat)		18.000 kg
> Gewicht 6. Kollo: Modul 6 (Zusatzgewichte)		3.300 kg
> Kiste Anbauteile		5.000 kg
Gewichte Betriebsstoffe		
Wasser		3.300 kg
Kraftstoff (0,83 kg/l)		1.950 kg
AdBlue® / DEF ²⁾ (1,1 kg/l)	—	330 kg
Zusätzliche Mehrgewichte		
Maschinenbediener und Werkzeug		
> Maschinenbediener		75 kg
> Bordwerkzeug		30 kg

¹⁾ Die maximale Schneidtiefe kann auf Grund von Toleranzen und Verschleiß vom angegebenen Wert abweichen

²⁾ AdBlue® ist eine eingetragene Marke des Verbands der Automobilindustrie (VDA) e. V.

³⁾ Die Steigfähigkeit der Maschine ist abhängig von der vorliegenden Bodenbeschaffenheit

⁴⁾ Maschinengewicht, halbes Gewicht aller Betriebsstoffe, Bordwerkzeug, Maschinenbediener, keine Zusatzoptionen

SEITENANSICHT / DRAUFSICHT 260 SX(i)

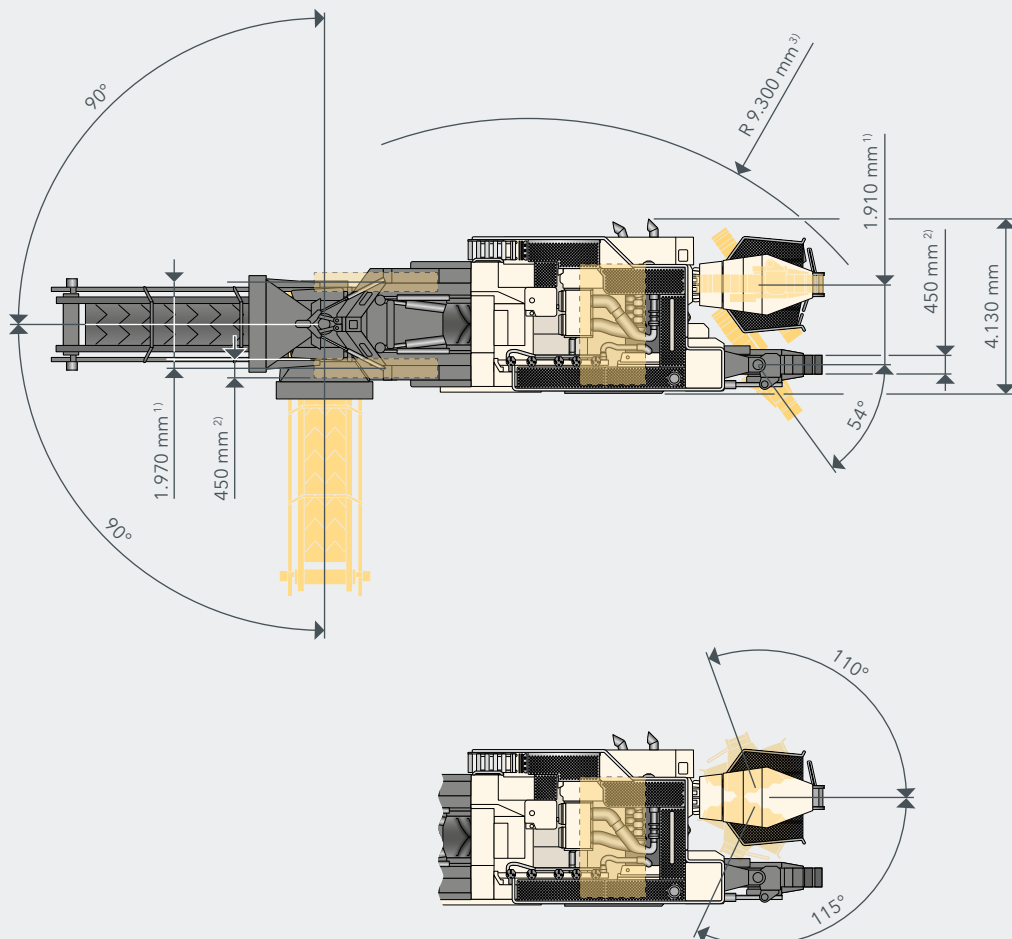
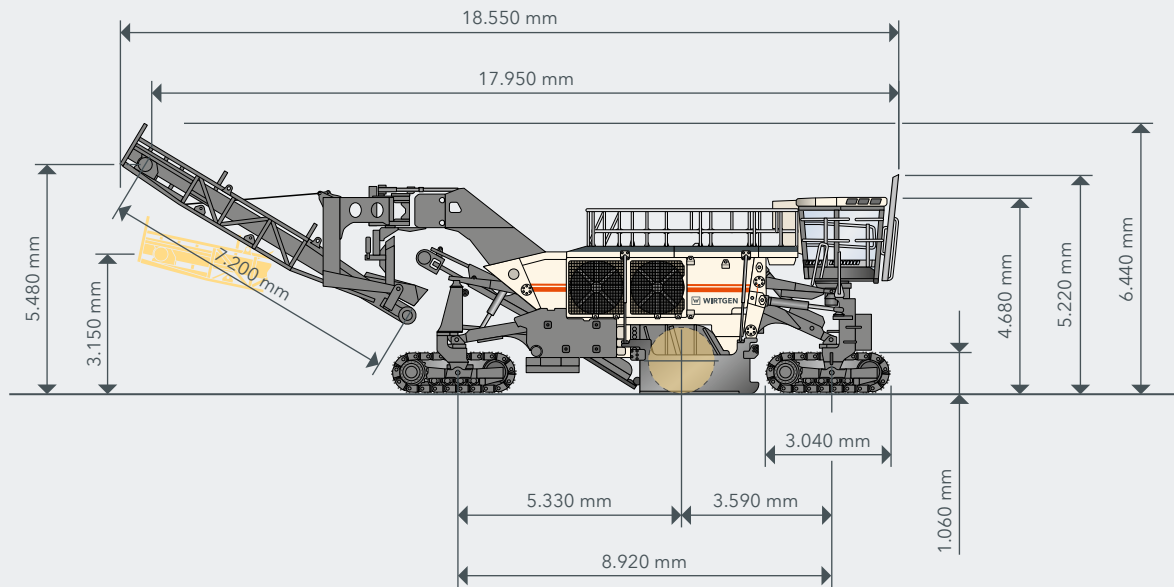

¹⁾ Spurbreite

²⁾ Kettenbreite

³⁾ Äußerer Wenderadius

TRANSPORTMODULE 260 SX(i)

Transportmodule des Surface Miners 260 SX(i) für den Seetransport, Variante 1

1. Kollo: Modul 1 (Chassis, Fahrwerke, Motorstation, Aufnahmeband, Fahrerkabine, Zusatzgewichte), Breite 3.720 mm

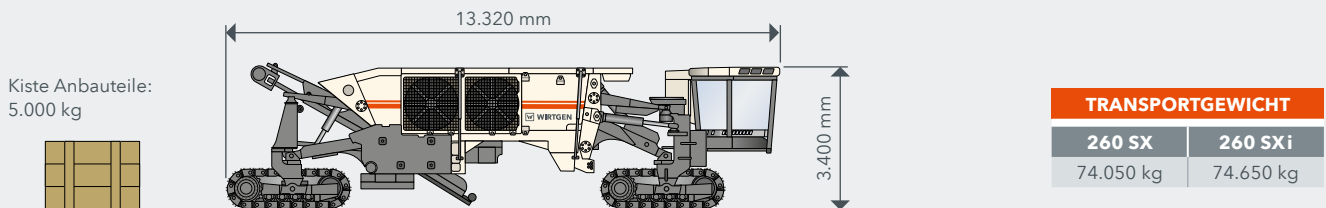

2. Kollo: Modul 2 (Träger, Bandaufhängung, Transportgestell), Breite 3.000 mm

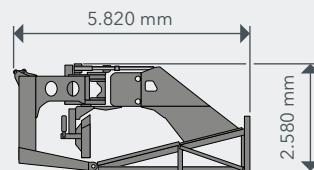

3. Kollo: Modul 3 (Abwurfband), Breite 2.200 mm

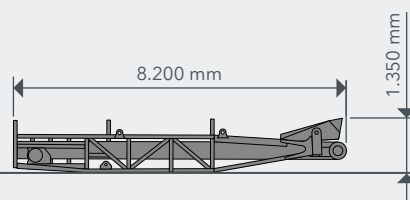

4. Kollo: Modul 4 (Schneidwalzenaggregat), Breite 3.850 mm

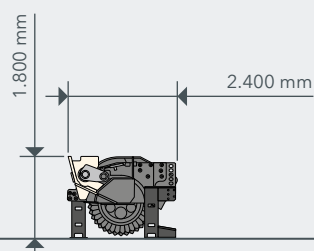

TRANSPORTMODULE 260 SX(i)

Transportmodule des Surface Miners 260 SX(i) für den Seetransport, Variante 2

1. Kollo: Modul 1 (Chassis, Fahrwerke, Motorstation, Fahrerkabine), Breite 3.720 mm

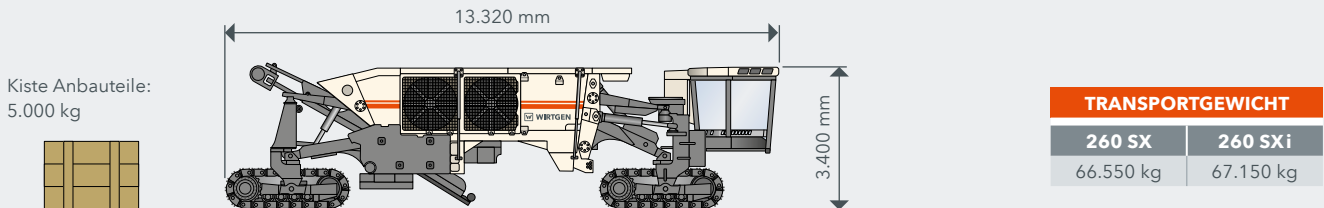

2. Kollo: Modul 2 (Träger, Bandaufhängung, Transportgestell), Breite 3.000 mm

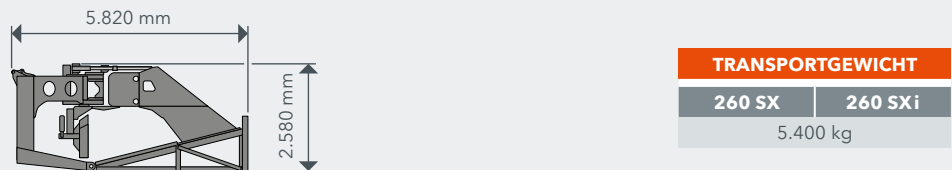

3. Kollo: Modul 3 (Abwurfband), Breite 2.200 mm

TRANSPORTGEWICHT	
260 SX	260 SXi
3.800 kg	

4. Kollo: Modul 4 (Aufnahmeband), Breite 2.200 mm

TRANSPORTGEWICHT	
260 SX	260 SXi
4.200 kg	

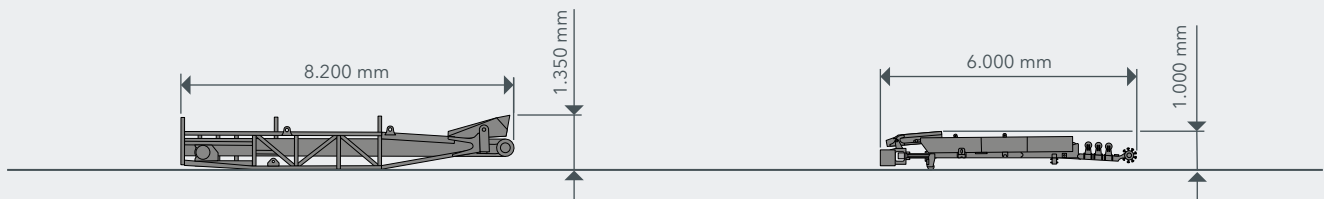

5. Kollo: Modul 5 (Schneidwalzenaggregat), Breite 3.850 mm

TRANSPORTGEWICHT	
260 SX	260 SXi
18.000 kg	

6. Kollo: Modul 6 (Zusatzgewichte), Breite 140 mm

TRANSPORTGEWICHT	
260 SX	260 SXi
3.300 kg	

Breite 350 mm

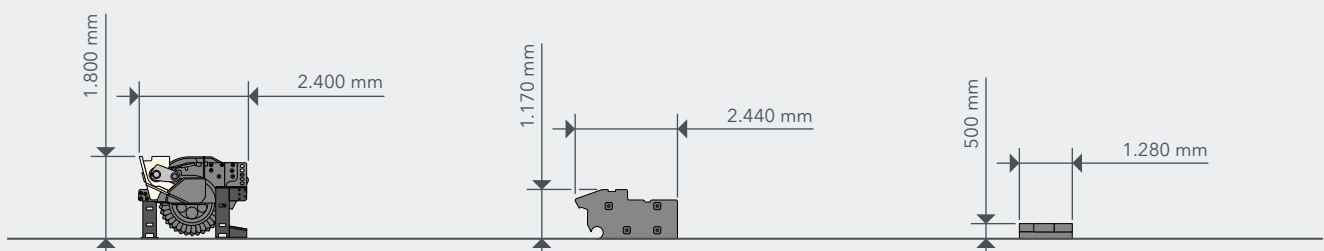

STANDARD AUSSTATTUNG	260 SX	260 SXi
Basismaschine		
> Grundmaschine mit Motor	■	■
> Reduzierter Dieselverbrauch und geringe Geräuschemissionen durch temperaturabhängig geregelte Lüfterdrehzahlen	■	■
> Lockout-Station - Mechanische Einschalt Sperre des Dieselmotors oder der gesamten elektrischen Anlage bei Stillstand / Wartung	■	■
> Betriebsstoffe für den Einsatz der Maschine bei warmen klimatischen Verhältnissen (ab -20 °C / -4° F)	□	□
> Motorkühler Standard	□	□
Schneidwalzenaggregat		
> Weichgestein-Schneidwalzengehäuse mit koaxialem Antrieb	□	□
Schneidwalzen		
> Robuster und effizienter, mechanischer Schneidwalzenantrieb über Kräftbänder mit automatischem Riemenspanner	■	■
> Schneidwalzendrehzahl in 6 Stufen einstellbar für optimale Arbeitsergebnisse; 3 wählbare Motordrehzahlen und änderbare Riemenscheibenanordnungen	■	■
> Schneidwalzendrehvorrichtung, elektro-hydraulisch angetrieben, für den schnellen und sicheren Meißelwechsel; ein Elektro-Hydraulikaggregat ermöglicht den Betrieb bei ausgeschaltetem Dieselmotor	■	■
> Schneidwalze FB2750 HT14 LA50 mit 76 Meißeln - Weichgestein	□	□
Materialverladung		
> Leistungsstarkes, heb- und schwenkbares Heckladeband für die Beladung straßenzugelassener LKW	■	■
> Bandanlage 260 SX(i)	□	□
Maschinensteuerung und Nivellierung		
> Vorschubsteuerung über den gesamten Geschwindigkeitsbereich über ergonomischen Joystick mit proportionaler Steuerungscharakteristik	■	■
> Automatische Vorschubregelung zur Entlastung des Bedieners hält den Motor stets im optimalen Betriebspunkt	■	■
> Größtmögliche Zugkraft an den Fahrwerken durch hydraulische Mengenteiler (Differenzialsperre aller Laufwerke)	■	■
> Schnittiefenregelung mit integriertem Nivelliersystem über Kantenschutz und LEVEL PRO ACTIVE , integriert im Maschinendisplay	■	■
> Die serienmäßige Querneigungsregelung hält die Querneigung der Maschine unabhängig vom Gelände konstant; so kann ein exaktes Planum, horizontal oder geneigt, erzeugt werden	■	■
Fahrerkabine		
> Komfortable, rundum verglaste, klimatisierte und schallisolierte Kabine, drehbar auf der vorderen linken Fahrwerkssäule montiert	■	■
> Staubdichte Überdruckkabine mit Frischluftfilterung	■	■
> Leistungsstarke Klimaanlage und Heizung	■	■
> Ausgestattet mit einem luftgefederten Sitz mit allen wesentlichen Bedieninstrumenten in den Armlehnen	■	■
> Trainersitz für sicheres, praxisgerechtes Fahrertraining	■	■
> Aufstieg und Laufbühne zur Kabine beleuchtet	■	■
> Rückfahrkamera mit grafischem Rückfahrassistent	■	■
> Mit 12 V- und 24 V-Steckdosen und einem 5 V-USB-Anschluss	■	■
> „Welcome-and-Go-Home-Light“- Funktion mit LED-Beleuchtung im Aufstiegsbereich	■	■

STANDARD AUSSTATTUNG	260 SX	260 SXi
Fahrwerk und Höhenverstellung		
> Fahrwerke mit besonders robusten 2-Steg-Bodenplatten in Heavy-Duty-Ausführung für den Mining-Einsatz	■	■
> Stufenlos einstellbarer, hydraulischer Vierkettenantrieb	■	■
> Allkettenlenkung - Die Lenkungsarten „Hundegang“, „Kurvengang“ oder „Geradeaus“ sind möglich; zudem sind die vorderen und hinteren Fahrwerke getrennt lenkbar	■	■
> Höhenverstellung der Maschine über Schwingen, bestehend aus je zwei Hydraulikzylindern an jeder Schwinge	■	■
> Ausführung mit vier Fahrwerken vom Typ B7 (5 Rollen), mit 2-Steg-Bodenplatten aus Stahl	□	□
Sonstiges		
> Wassersprühleiste am Schneidwalzenaggregat und an Materialtransferpunkten	■	■
> Wasserhochdruckreiniger (40 bar, max. 135 l/min) mit Waschanze zur Reinigung der Maschine	■	■
> Umfangreiches Beleuchtungspaket LED 24 V	■	■
> Rundumleuchte LED 24 V	■	■
> Umfangreiches Sicherheitspaket bestehend aus gut erreichbaren NOT-AUS-Schaltern, integrierter Absicherung der Maschine gegen unzulässige Querneigungen, rutschfesten und großzügigen Begehungen, verriegelbare Haupt- und Starterschalter und Positionsbeleuchtung	■	■
> Europäische Baumusterzertifizierung, EuroTest-Zeichen und CE-Konformität	■	■
> Zentralschmieranlage	■	■
> Lackierung Standard Cremeweiß RAL 9001	□	□
> WITOS - professionelle Telematiklösung zur Maschineneinsatz- und Serviceoptimierung	□	□

■ = Standardausstattung

□ = Standardausstattung, wahlweise ersetzbar durch optionale Ausstattung

□ = Optionale Ausstattung

OPTIONALE AUSSTATTUNG	260 SX	260 SXi
Basismaschine		
> Betriebsstoffe für den Einsatz der Maschine bei kalten klimatischen Verhältnissen (unter -20 °C / -4° F)	<input type="checkbox"/>	<input type="checkbox"/>
> Hochleistungs-Motorkühler	<input type="checkbox"/>	<input type="checkbox"/>
Schneidwalzenaggregat		
> Hartgestein-Schneidwalzengehäuse mit verstärktem Antrieb	<input type="checkbox"/>	<input type="checkbox"/>
> Walzengehäuse zum Transport separat verschickt	<input type="checkbox"/>	<input type="checkbox"/>
> Schwerlastrollen für Transportstützen für die einfache Montage des Schneidwalzengehäuses	<input type="checkbox"/>	<input type="checkbox"/>
Schneidwalzen		
> Schneidwalze FB2750 HT14 LA50 mit 76 Meißeln - Hartgestein	<input type="checkbox"/>	<input type="checkbox"/>
> Hydraulischer Meißelaustreiber für HT14 Meißelhaltersystem	<input type="checkbox"/>	<input type="checkbox"/>
Materialverladung		
> Ausrüstung für Schneidgutablage im „cut-to-ground“-Verfahren	<input type="checkbox"/>	<input type="checkbox"/>
Maschinensteuerung und Nivellierung		
> Vorrüstung 3D- / Laser-Nivellierung	<input type="checkbox"/>	<input type="checkbox"/>
> Zusätzliches Bedienpanel LEVEL PRO ACTIVE	<input type="checkbox"/>	<input type="checkbox"/>
Fahrerkabine		
> Radioanlage mit zwei Lautsprechern und Antenne	<input type="checkbox"/>	<input type="checkbox"/>
> Standheizung für Kabine	<input type="checkbox"/>	<input type="checkbox"/>
> Ausrüstung der Maschine als „Tunneling“ Variante für den Tunnelbau	<input type="checkbox"/>	<input type="checkbox"/>
Fahrwerk und Höhenverstellung		
> Ausführung mit vier Fahrwerken vom Typ B8 (4 Rollen), mit 2-Steg-Bodenplatten aus Stahl	<input type="checkbox"/>	<input type="checkbox"/>
Sonstiges		
> Lackierung in einer Sonderfarbe (RAL)	<input type="checkbox"/>	<input type="checkbox"/>
> Ausführung ohne WITOS	<input type="checkbox"/>	<input type="checkbox"/>
> Elektrische Vorwärmung (400 V) als Kaltstarthilfe	<input type="checkbox"/>	<input type="checkbox"/>
> Wassertankbefüllung mit hydraulischer Befüllpumpe	<input type="checkbox"/>	<input type="checkbox"/>
> Wiggins-Vorrichtung zur Schnellbetankung des Dieseltanks	<input type="checkbox"/>	<input type="checkbox"/>
> Wiggins-Vorrichtung zur Schnellbetankung des AdBlue®-Tanks	—	<input type="checkbox"/>
> Kamerasystem bestehend aus 4 Kameras und 1 Bildschirm, erweitert Serien-System auf 6 Kameras	<input type="checkbox"/>	<input type="checkbox"/>
> System zur Materialerkennung mittels optischer Trennschichtenanzeige	<input type="checkbox"/>	<input type="checkbox"/>
> Hochleistungs-Beleuchtungspaket mit 8 LED-Arbeitsscheinwerfern, 24 V	<input type="checkbox"/>	<input type="checkbox"/>
> Zerlegen der Maschine für Transport	<input type="checkbox"/>	<input type="checkbox"/>
> Werkstatt-Container 20 Fuß inklusive Werkstattausrüstung	<input type="checkbox"/>	<input type="checkbox"/>
> Werkstattausrüstung - Werkzeug	<input type="checkbox"/>	<input type="checkbox"/>
> Werkstattausrüstung - Hilfsmittel und Verbrauchsmaterial	<input type="checkbox"/>	<input type="checkbox"/>
> Werkstattausrüstung - Befestigungselemente metrisch	<input type="checkbox"/>	<input type="checkbox"/>
> Werkstattausrüstung - Elektroreparatur	<input type="checkbox"/>	<input type="checkbox"/>
> Werkstattausrüstung - Hydraulikkomponenten	<input type="checkbox"/>	<input type="checkbox"/>
> Werkstattausrüstung - Hydraulikpresse	<input type="checkbox"/>	<input type="checkbox"/>
> Werkstattausrüstung - Schläuche für Notfallreparatur	<input type="checkbox"/>	<input type="checkbox"/>
> Werkstattausrüstung - erster Service nach 50 h	<input type="checkbox"/>	<input type="checkbox"/>

- = Standardausstattung
 = Standardausstattung, wahlweise ersetzbar durch optionale Ausstattung
 = Optionale Ausstattung

**WIRTGEN GmbH**

Reinhard-Wirtgen-Str. 2
53578 Windhagen
Deutschland

T: +49 2645 131-0
F: +49 2645 131-392
M: info@wirtgen.com

 www.wirtgen.de



Für weitere Informationen Code scannen.